

forró drót

www.vd.hu



EGYESÜLT
VILLAMOSENERGIA-IPARI
DOLGOZÓK
SZAKSZERVEZETI
SZÖVETSÉGE
21. ÉVFOLYAM, 6. SZÁM

2015. NOVEMBER-DECEMBER

Az ágazati szakszervezeti szövetség **25** éves!

A tartalomból:

Beszámoló az EVDSZ
II. Taggyűléséről
és Konferenciájáról
2-3-4. oldal

Nemzetközi Hírek
Bezárás vagy Vértestart?
6. oldal

Szakszervezeti együttműködés
konföderációktól függetlenül
7. oldal

LIGA rövid hírek
8. oldal

Mi lesz veletek ÁSZ-osok?
9. oldal

Az útidő rejtelmek
10. oldal

Megoldódott a munkaügyi
konfliktus (MVM TSZSZ)

Fotovoltaikus Erőmű a Mátrában
11. oldal

Mit nyújt a szakszervezet?

Összefoglaló
és szolgáltatóink ajánlatai
12-13-14. oldal

VIFI látogatás
a Mercedes gyárban

Kirándultak a Schneider
Szakszervezet nyugdíjasai
15. oldal

EVDSZ Nyugdíjas Tagozat hírei
16. oldal

EVDSZ Focicsapat Belorusziában
17. oldal

Vitsport hírek
18. és 20. oldal

Mi történt...

- **MI** történt az elmúlt egy évben az érdekképviselés, az érdekvédelem, az érdekvédelem, az érdekvédelem területén?
- **MI** történt az ágazati kollektív szerződés aláírását követő 20 évben a Villamosenergia-ipari Ágazati Kollektív Szerződéssel?
- **MI** történt az elmúlt 25 évben az ágazati érdekegyeztetés területén az EVDSZ, illetve jogelődje a VDSZSZ megalakulása óta?

Ezekre a kérdésekre kerestük a választ az EVDSZ 2015. november 16-17. napján megtartott II. Taggyűlésén és „Az ágazati érdekegyeztetés elmúlt 25 éve és jövője, a VKSZ megkötésének 20. évfordulója” c. konferencián.

(Részletes beszámoló a 2-3-4. oldalon.)

*Kellemes karácsonyi ünnepeket
és sikeres, boldog új évet
kíván az EVDSZ vezetősége
és munkatársai*



Lapunk mellélete:
2016-os FALINAPTÁR

Mi történt a II. Taggyűlésen

- **MI** történt az elmúlt egy évben az érdekképviselet, az érdekvédelem, az érdekvégyesítés területén?
- **MI** történt az ágazati kollektív szerződés aláírását követő 20 évben a Villamosenergia-ipari Ágazati Kollektív Szerződéssel?
- **MI** történt az elmúlt 25 évben az ágazati érdekegyeztetés területén az EVDSZ, illetve jogelődje a VDSZSZ megalakulása óta?

Ezekre a kérdésekre kerestük a választ az EVDSZ 2015. november 16-17. napján megtartott II. Taggyűlésén és „Az ágazati érdekegyeztetés elmúlt 25 éve és jövője, a VKSZ megkötésének 20. évfordulója” c. konferencián.

Jó volt érzékelni az EVDSZ elfogadottságát és az EVDSZ munkája iránti érdeklődést, amit jelzett, hogy a rendezvényen részt vett az Európai Közszolgáltatási Szakszervezetek Szövetsége (EPSU) vezetőségének tagja, Joseph Krejbych – aki tolmácsolta Jan-Willen Goudriaan EPSU főtítkár legjobb kívánságait, Európai Energia-ipari, Vegyipari és Bányai Szövetség (IndustriAll) főtítkár helyettese, Sylvain Lefebvre, a LIGA Szakszervezetek képviselőjében Horváth Lajos, a Bánya, Energia- és Ipari Dolgozók Szakszervezete elnöke, Rabi Ferenc, a Magyar Vegyipari, Energiaipari és Rokon Szakmákban Dolgozók Szakszervezeti Szövetsége elnöke, Székely Tamás és a Fótáv Zrt-nél működő szakszervezet elnöke, Ledács Kiss Miklós.

Ugyancsak megtisztelte rendezvényünket a Villamosenergia-ipari Társaságok Munkaadói Szövetségének (VTMSZ) képviselőjében Várhelyi Géza VTMSZ titkár.

A Pannónia Önkéntes Nyugdíj Pénztár és Önszegélyező Pénztár igazgatójának elnöke, Vokony János, a Vitamin Egészségpénztár igazgatójának elnök asszonya, Schmidt Péterné, az Egymásért-Együtt Alapítvány Kuratóriumának elnöke, Bakai Lehel, a VitSport Alapítvány Kuratóriumának elnöke, Várhelyi Géza, valamint a VIMFÓ, illetve a VÜTFÓ elnöke, Kovács János, illetve Lázár Róbert.

A rendezvényhez levelet intézett Didier Baur, a CGT európai tanácsosa, aki sok sikert kívánt az EVDSZ II. Taggyűléséhez és Konferenciájához.

Legalább ilyen fontos az, hogy a rendezvényen mintegy 150 fős (nyugdíjas és aktív) szakszervezeti tisztségviselő, illetve tag vett részt. Ez annál is figyelemre méltóbb, mivel az Alapszabályunk rendelkezései szerint a Taggyűlés tagjainak száma 27 fő volt.

A rendezvény a Párizsban történt terrortámadás áldozataira való megemlékezéssel vette kezdetét. A rendezvény résztvevői felállva, egy perces csenddel fejezték ki tiszteletadásukat az áldozatok iránt. Nem mehetünk el szó nélkül e mellett a barbár cselekedet mellett, amelynek 132 halálos áldozata és több száz sebesültje volt (szerk. megj.: azóta is több terrortámadás következett be.). Ezeket a támadásokat semmi nem indokolja, csak egy céljuk van: a félelmet. Nem érhetik el céljukat!



Valljuk, amit Sylvain Lefebvre hozzászólásában kijelentett: "Nem fognak győzni, mert mi egyként állunk ki, válasz fog születni Franciaország, Európa és minden szabadságot szerető országból."

Ezt követően az EVDSZ II. Taggyűlése megválasztotta a taggyűlés tisztségviselőit és bizottságát. Elfogadta Ügyrendjét, ezen belül a napirendi pontokat.

Az EVDSZ 2014-2015. évben végzett munkájáról az EVDSZ elnöke szóbeli kiegészítést tett az előzetesen írásban kiküldött beszámolóhoz. A szóbeli kiegészítés egyrészt bemutatta a villamosenergia-ipar jellemzőit a magyar gazdaság egészéhez képest, különös tekintettel a foglalkoztatás és a jövedelem alakulására, másrészt kiemelte az EVDSZ által elért eredményeket az érdekegyeztetés különböző szintjén és bemutatta, mi az, amit nem sikerült elérnünk.

A keresetek alakulása szempontjából lényeges, hogy a villamos energia-, gáz-, gőzellátás, légkondicionálás ágazatban 2,9%-kal, a népgazdasági átlagnak (3%) közel megfelelően nőtt a bruttó és a nettó átlagkereset, míg a reálkereset – a -0,2%-os defláció hatására – 3,1%-kal (a népgazdasági átlag 3,2%-kal) nőtt.

Fontos, hogy az ágazatunk a jövedelmi mutatók tekintetében megőrizte az ágazatok között harmadik helyét a pénzügyi, biztosítási tevékenység és az információ, kommunikáció ágazatokat követően. Addig, míg a nemzetgazdasági bruttó átlagkereset értéke 2014-ben 237.695 Ft/hó, a nettó átlagkereset értéke 155.715 Ft/hó volt, ez az érték az ágazatunkban 422.444 Ft/hó, illetve 276.701 Ft/hó volt.

Elhangzott az is, hogy a foglalkoztatás mind népgazdasági szinten, mind az ágazatban nőtt, valamint az is, hogy a létminimum értéke a minimálbér nettó értékét nem éri el! Lényeges mutatószám az is, hogy Magyarországon a relatív szegénységi arány mértéke a KSH adatok szerint 14,6%-os.

A nemzetközi érdekegyeztetésben elért eredményeink közül a legfontosabb, hogy az EVDSZ biztosítani tudta a nemzetközi szakszervezetek (EPSU, IndustriAll) és a külföldi szakszervezetek (pl. CGT) segítségét a helyi érdekegyeztetési konfliktusokban (BERT, DÉMÁSZZrt. PA Zrt.).

Tudtuk biztosítani a nemzetközi szervezetekben való részvétel személyi és tárgyi feltételeit, finanszírozását. Együttműködési megállapodást írtunk alá a CGT-vel.

Kezdeményezői voltunk az IndustriAll Europe-ban lévő magyar szakszervezetek közötti együttműködési

megállapodás létrejöttének (szerk. megj.: ez a megállapodás aláírásra is került).

Nemzetközi összefogással pályázatot nyújtottunk be az Európai Bizottsághoz az atomerőművek szociális környezetének vizsgálatát célzó konferencia megrendezésére (szerk. megj.: sajnos a pályázat nem kapott kedvező elbírálást).

Részt vettünk az EU és Kanada (CETA), valamint az EU és az USA (TTIP) közötti szabadkereskedelmi megállapodások elleni nemzetközi és hazai tiltakozó akciókban.

Tüntetést szerveztünk paksi szakszervezetekkel és az MVM TSZSZ-szel az Európai Bizottság székháza előtt Brüsszelben.

A jelzett tevékenységek bizonyítják, hogy az EVDSZ nemzetközi érdekegyeztetésben való tevékenysége egy sikertörténet, amit hasonlóképpen értékelték az EPSU és az IndustriAll jelen lévő képviselői is hozzászólásukban, valamint Didier Baur rendezvényhez írt levelében.

Az Országos Érdekegyeztetésben sikerként értékelhető, hogy a beszámolási időszakban kétszer sikerült tárgyalnunk a Nemzeti Fejlesztési Minisztérium Energetikáért felelős államtitkárával, Dr. Aradszki Andrásval az iparágunkat érintő kérdésekről és bírjuk a minisztérium ígérteit a további együttműködésre vonatkozóan. Ugyanakkor az együttműködési megállapodásra vonatkozó kezdeményezésünk eredménytelen maradt.

Szintén eredményként értékelhető, hogy a programunkban foglaltaknak megfelelően több parlamenti párttal (FIDESZ, MSZP, LMP) sikerült egyeztetést folytatnunk a munkavállalókat és az iparágat érintő kérdésekről. Ezen egyeztetések eredményeként is került sor az iparágban megállapodásokban rögzített mozgások ki nem fizetése miatt parlamenti interpellációra, mely eredményes volt.

A LIGA Szakszervezeteken belül kezdeményezően léptünk fel az Mt. és a Sztrájkotörvény módosításának, a korhatár előtti ellátások rugalmasabbá tételének (ennek keretében a műszakos munkavállalók helyzete javításának) kikényszerítése érdekében. Részt vettünk a LIGA Szakszervezetek fenti célok érdekében meghirdetett akcióiban, demonstrációkon, útlezárásban és a tárgyalásokon. A tárgyalások kikényszerítését sikerült elérnünk, de ezek eredménytelenül záródtak. A tárgyalások azonban mégsem voltak hiába valók. Egyrészt tisztázódott, hogy a munkáltatói és a munkavállalói oldal a vitatott kérdésekben miben ért egyet, és miben nem, másrészt hogy a munkavállalói oldal egységes szakmai anyagot tudott elfogadni és képviselni a tárgyalásokon. Ez biztató a jövőre nézve!

A LIGA Szakszervezetekben az EVDSZ ad társelnököt, minden bizottságban képviselteti magát, az FB-ben elnöki pozíciót tölt be. Szervezetünk továbbra is megbecsült tagja a LIGA Szakszervezeteknek, melyet megerősített Horváth Lajos, a LIGA képviselője is hozzászólásával. Ugyanakkor komoly károkat okozott és okoz nem csak a LIGA, hanem az egész szakszervezeti mozgalom számára a vasutas szakszervezetek nyilvánosság előtt zajló vitája. (Folytatás a 3. oldalon)



és a konferencián?



(Folytatás a 2. oldalról)

Eredményként értékelhetjük, hogy kezdeményezésünkre a más ágazatokkal folytatott kétoldalú együttműködéseinket egy több pólusú együttműködés váltja fel a BDSZ, a VDSZ és a VKDSZ részvételével.

Az országos szintű érdekegyeztetésről elmondható, hogy az EVDSZ – a rendelkezésére álló eszközökkel élve – mindent megtehet annak érdekében, hogy az ágazatot, a munkavállalókat érintő kérdéseket, problémákat felvesse, azokat képviselje, és lehetőség szerint érvényesítse. Ugyanakkor tisztában kell lenni korlátainkkal! Egy ágazati szakszervezet bármennyire elfogadott, bármennyire erős, egyedül képtelen a munkavállalók egészét érintő, illetve a népgazdasági egészét jelentősen befolyásoló kérdéseket lényegesen befolyásolni. Ehhez összefogás kell! Mi ezt szorgalmazzuk és tesszük ott, ahol, és akikkel lehet!

Az ágazati érdekegyeztetés legfontosabb fóruma a Villamosenergia-ipari Ágazati Párbeszéd Bizottság (VAPB). Itt sikerült – demonstrációval való fenyegetéssel – megállapodásra jutnunk a 2015. évi bér és szociális megállapodásról, amely megállapodás akárcsak a tavalyi reálkereset növekedésére vonatkozó ajánlást tartalmaz. Kötelező elemként rögzítésre került a „bértarifa rendszer” négy kategóriájára vonatkozó minimál értékek és az egy főre jutó szociális juttatás minimum értéke. Ajánlást tartalmaz még a megállapodás a szociális juttatások nagyságrendjének megőrzésére is.

Tárgyaltunk az Európai Villamosenergia-ipari Szociális Párbeszéd képzéssel kapcsolatos irányelveinek magyarországi adaptálásáról. Erről szándéknyilatkozatot írtunk alá. Egy munkabizottság létrehozásával elkészült az iparági ajánlás végleges szövege is, amely reményeink szerint rövidesen aláírásra kerül. Ugyanakkor az energiaipolitikáról való egyeztetésre – az energiapolitikáért felelős államtitkár elzárkózása miatt – nem került sor. A VAPB-vel kapcsolatos az is, hogy megindítottuk a VKSZ-ben rögzített pénzügyi támogatásra vonatkozó jogos igényünk érvényesítését is egy próbaper keretében.

Biztosítottuk az EVDSZ alapszabályszerű működését, a működés finanszírozását. A beszámoló mellékelteként pénzgazdálkodásról is készült beszámoló, amelynek legfontosabb megállapítása, hogy az EVDSZ gazdálkodása stabil.

A bizottságok (GEB, EB) és a tagozatok (IT, NYT) megfelelően látták el feladataikat. Az ebben közreműködőknek a munkáját ezúton is köszönjük.

Segítettük a VIMFÓ és a VÜTFÓ tevékenységét is. Biztosítottuk a belső információáramlást, megjelentünk az írott és az elektronikus sajtóban is a bérkonfliktusok kapcsán. Kérdőíves felmérést végeztünk a szakszervezeti tagjaink és a nem szervezett munkavállalók körében, amelynek eredménye egyértelművé tette, hogy a szakszervezetek legfontosabb tevékenységének mindkét csoport az érdekvédelmet tartja. Elkészítettük az EVDSZ SWOT analízisét és foglalkoztunk az EVDSZ jövőképevel is. Ezek alapján cselekvési programot alkottunk, amelyet a taggyűlés elfogadott.

A TÁMOP projektet sikeresen lezártuk, tanulmányok, kiadványok készültek. Konferenciák és képzések kerültek megszervezésre. A tagmegtartás és a tagszervezés érdekében akciót hirdettünk, melynek kiértékelése alapján a rendezvényen elismerések átadására került sor.

Szolgáltatói tevékenységünket is jelentősen bővítettük mind szállodák, mind áruházak, mind a szabadidő hasznos eltöltését elősegítő szolgáltatók tekintetében. Támogattuk az iparági sportmozgalmat és részt vettünk az ipárhoz köthető önkéntes pénztárak és alapítványok működtetésében is.

Segítettük a helyi konfliktusok megoldását és a helyi tagszervezetek működését (alapszabály felülvizsgálata) és együttműködési megállapodást kötöttünk az MVM társaságcsoporthoz tartozó tagszakszervezeteinket tömörítő MVM TSZSZ-szel.

Az ágazati érdekegyeztetéssel kapcsolatban összegzőként elmondható, hogy az EVDSZ ágazati szinten is végezte feladatát, elérte, hogy az ágazati érdekegyeztetésben ez évben is megszűlessen a munkavállalókat leginkább érintő bér és szociális megállapodás. Magyarországon egyedülállóan, a VTMSZ-szel közösen megkezdte a villamosenergia-ipart érintő európai szintű szociális párbeszéd eredményeinek magyarországi adaptálását.

Az EVDSZ működését biztosítottuk, az elért vívmányokat megőriztük!

Tervszerűen foglalkoztunk az EVDSZ jövőjével, a tagság véleményének megismerésével, a taglétszám megőrzésével, növelésével. A TÁMOP projekt végrehajtásával szert tettünk egy „tudásbázisra”, amely sok segítséget nyújthat a jövőre vonatkozóan.

A beszámoló kiegészítette a GEB, az Etikai Bizottság, az Ifjúsági és a Nyugdíjas Tagozat beszámolója. A beszámolókat a taggyűlés egyhangúan elfogadta.

Ebéd után került sor a Villamosenergia-ipari Ágazati Kollektív Szerződés (VKSZ) aláírásának 20. évfordulója alkalmából a VKSZ értékelésére. A vitaindítók az EVDSZ részéről az EVDSZ elnök, a BDSZ részéről Rabi Ferenc elnök és Várhelyi Géza, a VTMSZ titkára tartotta meg. Mindhárom előterjesztő hangsúlyozta a VKSZ fontosságát az iparági szociális párbeszéd keretében. Méltatták a VKSZ szerepét az iparági munkabéke szempontjából! Példaértékűnek jellemezték magyarországi viszonyok között annak tartalma és kiterjesztett volta miatt. Egyetértettek abban, hogy a VKSZ olyan érték, amelyet meg kell őrizni és abban is, hogy a VKSZ létrejötte és léte az aláíró felek kompromisszum kész, az együttműködést prioritásként kezelő tárgyalásainak, a szociális párbeszéd iránti elkötelezettségének eredménye. Felmerült, hogy minden fél közös érdeke a jövőben is, hogy a VKSZ megőrizze példaértékűségét, ezért minél hamarabb szükséges a felek közötti nézetkülönbség feloldása a VKSZ módosítása tekintetében.

A rendezvény első napjának zárásaként elismerések átadására került sor. Kitüntetésben részesültek a

meghirdetett tagszervezési akcióban jó eredményt elért tagszakszervezetek és tagszervező szakszervezeti tagjaink, a kiemelkedő szakszervezeti munkájukért éves elismerésben részesülők, az EVDSZ tisztségviselői munkájukat a beszámolási időszakban befejező tisztségviselők és végül, de nem utolsósorban az EVDSZ 25. éves jubileuma alkalmából elismert nyugdíjas, illetve aktív szakszervezeti tisztségviselőink, tagjaink. Jó volt látni az örömet, amely a jól elvégzett munka után járó elismerések átadása során látszott kollégáink arcán. Voltak olyanok, akiknek néhány könnyecsepp is csillogott szemében... Köszönet minden elismerésben részesülőnek a kiemelkedő munkáért, amellyel segítettek a munkavállalók érdekeinek érvényesítését, az EVDSZ céljainak teljesülését. Rabi Ferenc, a BDSZ elnöke a 25 éves együttműködés elismeréseként emléplakettet adott át az EVDSZ-nek.

Az elismerések átadását követően került sor a „születésnap” torta felvágására és elfogyasztására, majd a kötetlen ünneplésre.

A második nap ugyancsak a taggyűlés keretében az új Ptk.-nak megfelelő alapszabály módosításával kezdődött, majd az újonnan felállításra kerülő Felügyelő Bizottsági tagok megválasztására és a Szövetségi Vezetőségi tagok pótlására kerül sor. Ezúton is gratulálunk minden megválasztott tisztségviselőnek és kitartást, jó egészséget kívánunk felelősségteljes munkájukhoz.

Ezt követően a villamosenergia-ipari szociális párbeszéd 25. évének értékelésére került sor. A vitaindítót az EVDSZ elnöke és a VTMSZ titkára tartotta. Mindketten hangsúlyozták az egymás tiszteletén alapuló együttműködés fontosságát és a nyílt, szakmai vitákon alapuló meg egyezések szükségességét. A szociális párbeszéd 25. évének értékeléséhez hozzájárultak a villamosenergia-iparhoz köthető pénztárak és alapítványok vezetői. Mindannyian hangsúlyozták azt, hogy az általuk képviselt szervezetek megalakulásában és működésében komoly szerepe volt és van a villamosenergia-ipari szociális párbeszédben résztvevő szervezeteknek.

A kétnapos rendezvényről elmondhatjuk, hogy választ tudott adni a cikk elején megfogalmazott kérdésekre. Jó hangulatban el tudtuk végezni a II. Taggyűlés feladatait és át tudtuk tekinteni a VKSZ elmúlt 20. évének, illetve a villamosenergia-ipari szociális párbeszéd 25. évének eseményeit. Megfelelő körülmények között, gördülékenyen zajlott a rendezvény, amiért köszönet illeti a szervezést bonyolító EVDSZ apparátust, a nagyszerű helyszínt biztosító Thermál Hotel Visegrad szállodát és természetesen az összes résztvevőt.

Jó volt érzékelnünk az egységet, a tenni akarást, ugyanakkor nem csak meghallgatni, hanem meghallani is az elvárásokat! Ezen elvárásoknak csak együtt tudunk megfelelni, hiszen mint mindannyian tudjuk

EGYÜTT ERŐSEBBEK VAGYUNK!

dr. Szilágyi József
EVDSZ elnök

ELISMERÉSEK A II. TAGGYŰLÉSESEN

A taglétszám csökkenése egész Európában, így Magyarországon is a legnagyobb problémát jelenti a szakszervezetek számára. A tagszervezés és a tagmegtartás az EVDSZ és a tagszakszervezetek számára is a kiemelt feladatok közé tartozik. Már hosszú ideje foglalkozunk azzal, hogyan tudjuk az EVDSZ-hez tartozó szakszervezeti tagok létszámát növelni, illetve megtartani, hogyan tudjuk segíteni a tagszakszervezetek tagszervezési, tagmegtartási tevékenységét.

Az I. Taggyűlés által elfogadott program azt célozza, hogy felhasználva a nemzetközi és különösen a norvég projektben szerzett tapasztalatokat, újabb motivációt nyújtson a tagszervezéshez, illetve tagmegtartáshoz úgy a tagszervezetek, mint a szakszervezeti tagok számára.

A program célja, hogy elismerje mind azon tagszakszervezeteket, illetve tagokat, akik legtöbbet tesznek azért, hogy a szakszervezeti taglétszámot növeljék, illetve megtartsák.

I. A tagszakszervezetek elismerése

A tagszakszervezetek elismerésénél a program figyelembe veszi a tagszakszervezetek eltérő helyzetét, szervezetszámát, lehetőségét.

Legjobb tagszervező szervezet:

Ezen kategóriában azt ismerjük el, hogy a Taggyűléstől-Taggyűlésig a tagszakszervezetek mennyi új taggal gyarapodtak.

2014. dec. 1-től 2015. szept. 30-ig terjedő időszakban
55 fő új belépővel a 3. helyezést a VIMÉSZ
120 fő új belépővel 2. helyezést: MVM DSZ
217 fő új belépővel 1. helyezést: ÉMÁSZ Szakszervezet

Leghatékonyabb tagszervező szervezet:

Ezen kategóriában azt ismerjük el, hogy a Taggyűléstől-Taggyűlésig a tagszakszervezetek a taglétszámukat hány százalékkal tudták új belépőkkel növelni.

3. helyezést: VIMÉSZ, az új belépők aránya 27,78 %
2. helyezést: ÉMÁSZ Szakszervezet: 29,05 %
1. helyezést: MVM DSZ, az új belépők aránya 43,01 %

Legjobban növekvő szervezet:

Ezen kategóriában azt ismerjük el, hogy a Taggyűléstől-Taggyűlésig a taglétszám mennyivel gyarapodik. Ez a kategória lehetőséget biztosít nem csak a tagszervezés elismerésére, hanem a tagmegtartás elismerésére is.

Ebben a kategóriában megosztott 2. helyet adtunk, ugyanis két szervezet ért el a 2014. dec. 1-től 2015. szept. 30-ig tartó időszakban 46 fős létszámemelkedést, így a 2. helyezettek: a VIMÉSZ és az ÉMÁSZ Szakszervezet. A legjobban növekvő szervezet címet 2015-ben 147 fős taglétszám emelkedéssel az MVM DSZ kapta.

Leghatékonyabb szervezetek 2015-ben:

Összítésben a 3. helyezést érte el az ÉMÁSZ Szakszervezet, 2. helyezést a VIMÉSZ, és 2015-ben a leghatékonyabb szervezet címmel büszkélkedhet az MVM DSZ.

Ahogy a Tagszervezeteknek, úgy a szakszervezeti tagok részére is tagszervezési verseny kiírását fogadta el az I. Taggyűlés.

A program ezen eleme a szakszervezeti tagok motiváltságát, illetve elismerését kívánja megcélozni a tagszervezés érdekében. Erre tekintettel két kategóriában ismerjük el azokat a szakszervezeti tagokat, akik a legtöbbet tették a tagszervezés érdekében.

A kiírásnak azok a tagok felelnek meg, akiknek a közreműködésével a vizsgált időszakban minimum 15 új tag lépett be.

A díjazottak a Szövetségi Vezetőség döntése értelmében az oklevél mellett családi wellness hétvégét is nyertek különféle ellátással a sífoki Sungarden Hotelbe.

Legjobb tagszervező kategória:

Ezen kategóriában azokat ismerjük el, akiknek a közreműködésével - Taggyűléstől-Taggyűlésig, a legtöbbet léptek be az EVDSZ-hez tartozó szakszervezetekbe.

A mérés alapja: a Taggyűlések előtt bekért taglétszám közlésével egyidejűleg a tagszakszervezetek nyilatkozata



Leköszönő tisztségviselők



25 éves jubileumi emléklapok díjazottak

a legtöbb új tagot toborzó tagok személyéről.

3. helyezést Szabó-Nyakas Zsolt Csaba (MVM DSZ), aki 30 új tag belépésében közreműködött.
2. helyezést Káplár Sándor aki az MVM DSZ taglétszámát bővítette 31 fővel
1. helyezést: Gulyás Krisztián (MVM DSZ). Ő 41 fővel bővítette a taglétszámot.

Leghatékonyabb tagszervező kategória:

Ezen kategóriában azokat ismerjük el, akiknek a közreműködésével - Taggyűléstől-Taggyűlésig, a legtöbbet léptek be az EVDSZ tagszakszervezeteihez az adott tagszakszervezet taglétszámának arányában.

A mérés alapja: a jeleltett legtöbb új tagot toborzó tagok révén belépő új tagok számának aránya a Taggyűlés előtt bekért tagszakszervezeti taglétszámhoz képest.

6. helyezést: Kovács Ferenc (VIMÉSZ), a taglétszámot 8,59 %-kal emelte.
 5. helyezést: Kiss Ottó (VIMÉSZ) 9,5 %
 4. helyezést: Lázár Róbert (VIMÉSZ) 9,6 %
 3. helyezést: Szabó-Nyakas Zsolt Csaba, aki az MVM DSZ taglétszámát 10,75 %-kal,
 2. helyezést Káplár Sándor (MVM DSZ) 11,11 %-kal,
 1. helyezést Gulyás Krisztián (MVM DSZ) 14,7 %-kal.
- Tagszervezéssel kapcsolatban még egy személy munkáját köszöntük meg elismerő oklevéllel:
Az MVM Informatika területen a PADOSZ taglétszámát 30,77 %-kal (12 fővel) bővítette, ezzel nagymértékben elősegítette a szervezetszámot Kiss Tamás.

Éves munka

elismerése

EVDSZ Plakettel:

KUN LÁSZLÓ (TIVISZ) és TÓTH ANDREA TERÉZIA (EVDSZ, a Pécsi Hőerőmű Vállalat Szakszervezeti Bizottság jelölése alapján)



Leköszönő tisztségviselők elismerése:

Az EVDSZ Szövetségi Vezetősége oklevél átadásával köszönte a Gazdasági Ellenőrző Bizottság tevékenységét:

- Magi Imrénének, a GEB tagjának
- Dömötörné Völgyesi Éva GEB tagnak
- Illyés Évának, a GEB elnökének.

Az Étikai Bizottság rendszeres tevékenysége is megszűnik, ezért köszönetünket fejeztük ki az elmúlt években végzett munkáért az Étikai Bizottság Tagjainak:

Dr. Tölly Lászlónak, Wolf Attilának, Dózsa-Szabó Mónikának, Gála Tibornak, valamint az Étikai Bizottság elnökének, Ácsi Péternek.

Egyéb elfoglaltságai miatt 2015-ben befejezte az EVDSZ képviselőségét a Liga Esélyegyenlőségi Bizottságában Kaposvári Tiborné, akinek ebben a tisztségében végzett tevékenységét köszöntük egy elismerő oklevéllel.

Köszönjük továbbá a 2015-ben EVDSZ Szövetségi Vezetőségi munkáját befejező tisztségviselők eddigi tevékenységét:

Bátki Lászlónak, a DHV Munkástanács volt elnökének, Berkes Sándornak, a paksi MÉSZ volt elnökének, Peti Jánosnak, a Pécsi Hőerőmű Vállalat Szakszervezeti Bizottságának volt elnökének, Nyers Jánosnak, a DEDASZ Szakszervezet volt elnökének és Gál Attilának a VILLKESZ volt elnökének.

Az EVDSZ Szövetségi Vezetősége határozatában úgy döntött, hogy megalakulásának 25. évfordulója alkalmából Jubileumi Plakett elismerésben részesíti a következő személyeket:

BOHNER ANTAL a Dorogi Erőmű Kft. korábbi szakszervezeti vezetője
LEIPNIKER LÁSZLÓ, az OVIT Munkavédelmi Biz. elnöke
HANOL ZSUZSANNA, PADOSZ főbizalmi helyettes
MÁHLI JÁNOS, VIMÉSZ Nyugdíjas Tagozati Képviselő
VIDA GYÖRGY, az EVDSZ NYT elnökhelyettese.
TÓTH ISTVÁN, termelési terület főbizalmi, SZB tag, munkavállalói FEB tag
RÉFFI PÉTER, az ÉVISZ elnöke
NAGY ZOLTÁN, volt BESZ elnök
BAKAI LEHEL, a VIRÚSZ volt elnöke, az Egymásért-Együtt Alapítvány elnöke, a Vitamin EP ellenőrző bizottságának tagja.
dr. KISS MIHÁLY szakszervezet-politikus, szakértő
DIDIER BAUR FNME-CGT elnök
JAN WILLEM GOUDRIAAN EPSU főtítkár
MAJOR GÁBOR volt EVDSZ elnökhelyettes, volt EVDSZ EB elnök
Végül, de nem utolsó sorban Jubileumi emléklapok elismerésben részesült:
GÁL REZSŐ MVM DSZ elnök, MVM TSZSZ elnök, volt EVDSZ elnök, LIGA Társelnök



Nem csak a tisztségviselők részesültek elismerésben, hanem az EVDSZ is: Rabi Ferenc a BDSZ elnöke a szervezetünk közötti 25 éves együttműködés elismeréseként emléklapokat adott át az Egyesült Villamosenergia-ipari Szakszervezeti Szövetség elnökének, dr. Szilágyi Józsefnek.

Az elismerésben részesültek szakszervezeti tevékenységéről részletes ismertető olvasható hamarosan a honlapunkon (www.vd.hu/portré).

Októberben is ülésezett az EVDSZ Szövetségi Vezetősége



Óriási tempóban és nagy izgalommal készültünk az EVDSZ II. Taggyűlésére, amely rendkívüli lehetőség volt az életünkben, hiszen szervezetünk most ünnepli alapításának 25. évfordulóját, ami egy vissza nem térő alkalom!

Dolgoztunk és elkészültünk az alapszabály módosítások, a 2015. évi pénzügyi beszámoló, a Szövetségi Vezetőségi Ülés idején is folyamatos volt a mandátumok és résztvevők pontosságát, zajlott a választások előkészítése, kivesztük a Felügyelő Bizottság feladatait és működési feltételeit. Megvitatunk a finanszírozási kérdéseket, előkészítettük az elismeréseket, és nem utolsósorban elfogadást nyert a Taggyűlés elé terjesztendő cselekvési terv.

„Az EVDSZ Cselekvési tervének célja, hogy az EVDSZ VII. Kongresszusán elfogadott programot konkretizálja, és kijelölje az előttünk álló feladatokat!”
(*dr Szilágyi József EVDSZ elnök*)

A cselekvési tervben az EVDSZ:

- támogatásáról biztosította a konföderációk egyesülési kezdeményezéseit és szándékát, hogy további lépésekkel erősítse a konföderációk közötti együttműködést,
- korábbi elhatározásán túl feladatának tekinti, a VKSZ eredményeinek megőrzését és elért vívmányainak tovább javítását szolgáló kezdeményezések megvalósítását,
- az Állami közmuvelőhelyek megjelenéséhez igazodva, erősíteni és szélesíteni kívánja képviselői és érdekvédelmi feladatait,
- a 2016. évi ágazati bér-, és szociális megállapodások megkötésénél, kiemelt feladatának tekinti a foglalkoztatás biztonságának elősegítését,
- az ágazatok (BDSZ, VKDSZ, VDSZ és az EVDSZ között) létrejött, írásban rögzített laza együttműködését, szélesíteni kívánja más szolgáltatói ágazatok irányában, mint a telekommunikáció, a hulladékgazdálkodás és a Főtáv szakszervezet,
- a szakszervezeti tagságának széleskörű bevonása mellett (MERT EZ CSAK VELED EGYÜTT MEGY), további lépéseket kíván tenni a Munkavállalókat sújtó:
 - a foglalkoztatáspolitikai kérdések megoldása (Mt.),
 - a sztrájk törvény megváltoztatása,
 - és a rugalmas nyugdíjrendszer átalakítása érdekében.



Csökkentse havi mobilszámláját!

Minden telefonálási szokásra és igényre megoldást nyújtunk. Cégeknek, magánszemélyeknek egyaránt!



Kedvezményes mobiltarifákat biztosítunk az EVDSZ tagok és családtagjaik számára
Amit biztosítunk:

- Korlátlan belföldi tarifacsomag mellett alacsony havidíjú, másodperc alapú tarifa.
- Akár személyes jelenlét nélküli gyors ügyintézés.
- A meglévő számai bármely szolgáltatótól ingyenesen BEHOZHATÓAK.
- Kedvezményes készülékvásárlási lehetőség.
- Csoporton belül egymás közti DÍJMENTES beszélgetés.

Érdeklődjön ügyfélszolgálatunknál!!!

Tel.: 0620/2123 456

e-mail: info@althon.hu

Althon Hungary Kft.

Tagjaink érdekében, **zajlanak a tárgyalások egy Kollektív jogvédelmi és munkavállalói felelősségbiztosítás megkötése érdekében, mert aki szakszervezeti tag az megérdemli!**

Cafetéria másképp c. előadások keretében, megvitatunk a jövő cafetéria lehetőségeit: az elektronikus utalványok szerepét – a számítógép használat lehetőségeinek új módjait. Napirenden tartottuk a VKSZ támogatások elmaradásának ügyét, számba vettük a VÁPB aktualitásait, (levél - Dr. Aradszki András Energetikáért Felelős Államtitkárnak), végleges elfogadásra javasoljuk a munkáltatói oldal számára az hoc Munkavédelmi Bizottság által magyarított EU politikai állásfoglalását. Megismertük és megvitatunk a napi aktualitásokat (pl.: PADOSZ KSZB határozatát - Dekoten Kft.: kollektív szerződés felmondásának ügyei és a Vértesi Erőmű Zrt. - csoportos létszámleépítése). Értékeltek és áttekintettük a Nemzetközi és Ágazati szakszervezeti ügyeket.

2015. október 27-én az SZV találkozott Gaskó Istvánnal a LIGA Szakszervezetek elnökével, aki tájékoztatást adott a LIGA-val kapcsolatos aktualításokról:

- a LIGA-t ért támadásokról és a VDSZSZ-en belül kialakult vitákról,
- bemutatásra került a LIGA Szakszervezetek 1,6 milliárdos projekt és a Jogpont megvalósulása, az ellenőrzések pozitív lezárása,
- a LIGA megkapta – a közte és az állam közötti megállapodás értelmében – a 200 millió Ft-os állami támogatást (az EVDSZ által nyújtott hitel – melynek célja volt az időszakos likviditási gondok megoldása – visszafizetésre került).
- a LIGA kb. 1,5 milliárd Ft értékben újra jó eséllyel pályázik.

Tájékoztatójában kitért a LIGA Szakszervezetek érdekvédelmi munkájára: a kormányzati konzultáció kezdeményezésre az Mt. módosításáról, a sztrájk törvény vizsgálatáról és a korekedvezményes, korengedményes nyugdíj megszüntetése okán felmerülő kompenzációs lehetőségek áttekintéséről. Sajnos érdemi tárgyalások mindaddig nem zajlotta említett témák vonatkozásában (munkabizottságok alakultak és a munkát is elvégezték, de ezekre a tárgyalásokra érdemben – a munkáltatók és a kormány passzivitása miatt – eddig még nem került sor).

Szó esett még a 2016 évi bértárgyalásokról, férfiak 40 év munkaviszonyt követő nyugdíjba vonulásával kapcsolatos aláírásgyűjtésről és a népszavazási kezdeményezésről, amit az Alkotmánybíróság döntése el lehetetlenített.

Ezt követően kérdéseket intéztek az SZV tagjai a LIGA Szakszervezetek elnökéhez, amit – lelkes olvasóink az SZV Emlékeztetőben hamarosan olvashatnak honlapunkon:

www.vd.hu/dokumentumok/

Az SZV jegyzőkönyv alapján a cikket írta:

Téglás József
EVDSZ elnökhelyettes



Pinczés Ernő beszámolója alapján szerkesztette: Téglás József



Az EVDSZ részvétele az Európai Szociális Párbeszédben

Szakszervezeteink részt vesznek a nemzetközi szintű a Klíma (COP21) Konferencia Előkészítésében, melynek célja „közös álláspont elfogadása” és annak képviselése Párizsban!

A nemzetközi konferenciákon elhangzott hozzászólásokból idézünk, Pinczés Ernő jóvoltából: A környezeti hőmérséklet 2°C -al történő csökkentése a cél. A „Just Transition” jelmondat a mi nyelvünkre vonatkoztatva azt jelenti, hogy egy „irányított átmenet” szükséges. Munkahelyek teremtése szükséges a bezárt bányák után. Zöld ágazatokat előnyben kell részesíteni. Szegény és gazdag országok között óriási különbségek vannak a környezetvédelem területén. Elektromos autókra, közúti szállítás

megreformálására van szükség. Fontos a vállalatok társadalmi felelősségvállalása. A megtakarított pénzeket képzésekre, oktatásokra kell fordítani. Iszonyatos környezetszennyezések vannak a tengereken, ipari területeken.

Az esőerdők mérete csökken. Az üzemanyag kitermelést egyensúlyba kell tenni a felhasználással. A Green Peace Fülöp-szigeti jelmondata: „Hogyan éljük túl”. Párbeszéd kell. Tudatosítani kell az emberiséget a fennálló veszélyről. A szakszervezeteknek három fő céljuk van: 1. Ambíciót feleltetni. 2. Pénzügyi támogatást teremteni. 3. Igazságos átmenet.

A kis- és középvállalkozások egyre nagyobb szerepet kapnak, s ott nem biztos, hogy a kollektív szerződések garanciái teljesülnek. Az álláspontba bele kell vennünk az alacsony CO kibocsátást.

EPSU Szociális Párbeszéd ülése - Brüsszel

Napjainkban változás van az elektromos rendszerekben. A piac a hosszú távú szerződésekről a rövid távú szerződésekre áll át lassan. Az üzemeltetés területén létrejöttek a DSO - k. Probléma, hogy hétévén túl sok a megtermelt áram mennyisége. Ezért negatívak a hétévi árak. Hátrányos negatív kihatással vannak a termelőkre. Valós idejű működést akarnak elérni. Nehéz három héttel előtte megmondani, hogyan fogjuk a naperőműveket kihasználni. Természetesen a határokon átvitelű kereskedelem is működik. De megjelentek az intelligens házi háztartási rendszerek. Az igényeket EU szinten kellene felmérni. Van, aki importál, van, aki exportál. Van, aki

mindkettőt teszi. Rendelkezésre állásra is fizetnek egyes országokban. Kapacitás mechanizmust, szállítási útvonalakat is optimalizálni kell. Az EU bizottsága egy konzultációs folyamatot szeretne, s várják a javaslatokat. A megújuló fogyasztó eléréséhez a következők szükségesek: 1. A szénrémű-tetheráruszállítás átvizsgálása. 2. Előnyben volt, aki szélgenerátort szolár cellákat telepített. 3. Elektromos gépjárművek szükségesek, mint személy, mint tetheráru fuvarozásban. 4. A COP21 után várhatóan emízió csökkenés fog következni. 5. Hálózatok, kevesebb kell. 6. Olaj nélküli világ. 7. Beruházások.

Azon is dolgoznunk kell, hogy az elvárások – mint kötelezettségek – kerüljenek beépítésre a TTIP - be. Fontos feladat a civil szervezeteket bevonása, véleményük figyelembe vétele.

Transznemzetközi vállalatok megállapodásai:

Marco Cileto előadásából kiragadott gondolatok: Juncker részt vett az ETUC kongresszuson, ahol a szociális párbeszédéről beszélt. Lényeges, a hatékonyság miatt az erőforrások másutt való igénybevétele. Odamegy a tőke, ahol olcsó a munkaerő. A legjobb gyakorlatok átville a világszintű megállapodásokba.

Jan Willem Goudriaan:

Az igazságos átmenet elvével a szociális partnerek is egyet értenek. A munkáltatói oldal a kvótákból megmaradó pénzt képzésre, oktatásra költi. Párbeszéd területén fontos téma a mérnök gyakorlati, szakmunkás tanulói kérdés. A fiatalok bevonása a munkába a villamos energia területén.

Didire Baur:

Szociális párbeszéd a gáz ágazatban. Az Engie -nek új elnöke van. Szakszervezetek kérték, hogy legyen új gáz ágazati szociális párbeszédülés. Az ÖRO Gas - al, valamint a többi résztvevővel is egyeztetni kell. Az új igazgató támogatja a párbeszédet. Romániában volt egy nagy gázkonferencia, mely segítheti a párbeszéd újrafelvételét.

Konzerválás után – Bezárás vagy VéteSTART???

Üzemi működés szüneteltetése

Ami ránk vár

2016. január 1-től a termelési és villamos-energia termelői engedély szüneteltetése, tevékenység és táv-hőtermelés megszűnése, és a villamos-energia kereskedelmi tevékenység felfüggesztése!

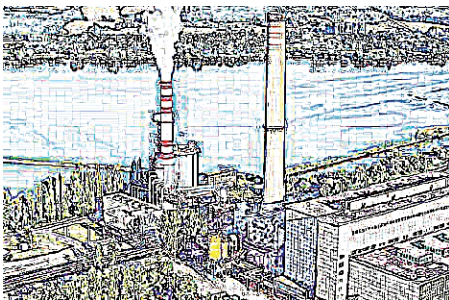

Az optimista a fényt látja az alagút végén.
A pesszimista a sötétséget.”

A csoportos létszámszökkentés kondícióit rögzítő helyi szintű megállapodás megkötésére került, amely szól: A kiválasztási szempontokról, a szabályozási környezetéről (Munka Törvénykönyve, a Villamosenergia-ipari Ágazati Kollektív Szerződés, az MVM Társaságcsoporthoz és a Társaságnál érvényes Kollektív Szerződés szabályainak alkalmazásával), a humánus megoldások alkalmazásáról, a Humán Iroda felállításáról, szolgáltatásairól, a felmondás során alkalmazandó munkavégzési kötelezettségről, a munkaviszony közös megegyezéssel történő megszüntetésének feltételeiről. A Létszám Bizottság felállításáról és működéséről, munkaviszonyból származó, a munkavállalói kötelezettségek teljesítéséről, a nyugállományba vonulókra és a védettségről.

Célgényesben vannak az MVM Csoport szintű szabályozásokról szóló egyeztetések: az átképzési, áttelepítési és újakezdési támogatásokról - a rendelkezési állományról és az MVM társaságcsoporthoz tartozó elhelyezkedés elősegítéséről.

További egyeztetésekre van szükség: az alapítványi támogatásról, a „c” tarifa megváltásról, a tevékenység kiszervezés során történő visszafoglalkoztatás lehetőségéről, az Erőműfejlesztő Kft-ről és az OVIT csoportos létszámcsökkentés csúszásának okairól.

Tájékoztatás a Munkavállalóknak

A munkabérukból levont szakszervezeti tagdíj a személyi jövedelemadó szempontjából adóalap csökkentő tétel. Munkaviszony megszűnése esetén a felmentési időre fizetett távolléti díj összegéből és a végkielégítés összegéből szakszervezeti tagdíj nem kerül levonásra.

Egyben tájékoztatunk minden DUVISZ szakszervezeti tagunkat, hogy

- Már december elején „elesítjük” a tagkártyákat, hogy a távozó kollégák 2016-ban is igényelni tudják az EVDSZ és a LIGA által biztosított szolgáltatásokat.
- Tagjainknak, **biztosítani kívánjuk** a karácsonyi vásárlási utalványokat és a távozó kollégáinknak (tagjainknak), egy kis emléket kívánunk átadni az összetartozás jegyében.
- A felmondásokkal összefüggésben, **biztosítjuk** a munkajogi és ügyvédi tanács-

adás ingyenségét, ha szükséges a jogi védelmet.

- **Egyeztetéseket folytatunk** az MVM-nél, melynek célja, hogy az esetleges felvételek során, részesítsék előnyben kollégáinkat az MVM társaságcsoporthoz tartozó kollégáinkat.
- **Kezdeményezzük a lakóterületünk vonzáskörzetében található munkáltatóknál**, hogy adjanak lehetőséget munkatársaink számára a képzések és munkahelyi felvételek során.
- **Tárgyalunk az átképzési és újakezdési támogatásokról.**
- **Bevezettük a támogatott tagsági jogviszonyt**, ami a minimálbér 1%-a. Ezzel is elősegítve a kapcsolat tartást, és további összefogás lehetőségét.

Kezdeményezéssel élünk a törvényi feltételek módosítása érdekében – kérve, hogy a munkájukat elvesztő emberek érdekében – **szüntessék meg a végkielégítésekre kivetett 75%-os különadót.** Ma Magyarországon nincs olyan ember, aki ne értené egyet velünk! Akkor miért nem teszük...???

EGYÜTT ERŐSEBBEK VAGYUNK!

DUVISZ

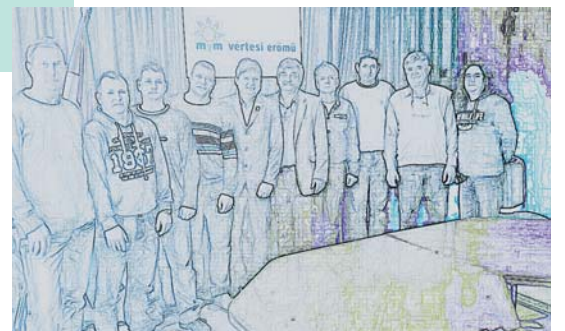

Visegrádi négyek, vagy csak EGYÜTTMŰKÖDŐ partnerek?



EGYÜTTMŰKÖDÉSI MEGÁLLAPODÁS

amely létrejött

a **Bánya-, Energia- és Ipari Dolgozók Szakszervezete (BDSZ)** 1068 Budapest, Városligeti fasor 46-48., továbbiakban **BDSZ**,

az **Egyesült Villamosenergia-ipari Dolgozók Szakszervezeti Szövetsége (EVD SZ)** 1039 Budapest, Kossuth Lajos üdülőpart 108., továbbiakban **EVD SZ**,

a **Magyar Vegyipari, Energiaipari és Rokon Szakmákban Dolgozók Szakszervezeti Szövetsége** 1068 Budapest, Benczúr u. 45., továbbiakban **VDSZ**, és

a **Vízügyi Közszolgáltatási Dolgozók Szakszervezeti Szövetsége** 1146 Budapest Borostyán u. 1/b., továbbiakban **VKDSZ** (együttesen: felek) között, alulírott helyen és napon az alábbi feltételekkel:

- A felek előzményként rögzítik, hogy már hosszú ideje együttműködnek a munkavállalói érdekek érvényesülése céljából. A felek 2015. szeptember 15 napján áttekintették az együttműködésüket és ennek eredményeként az alábbiakban állapodtak meg.
- A felek rögzítik, hogy a munkavállalók hatékonyabb érdekképviselete okán ágazati szinten együttműködnek.
- A felek várják más olyan – a közszolgáltatásban érintett – szakszervezetek illetve szakszervezeti szövetségek csatlakozását az együttműködéshez, akik ezt aktív cselekvéssel elősegítik.
- A felek kifejezik azon szándékukat, hogy egymás függetlenségének tiszteletben tartása mellett, a közös céljaik megvalósítása és a munkavállalói érdekek hatékonyabb képviselete érdekében szorosabban fűzik együttműködésüket. Ennek keretében megvizsgálják azon területeket, amelyekben az együttműködés szorosabb, operatívabb, hatékonyabb lehet.
- A 4. pontban megfogalmazott szándék érdekében a felek
 - szükség szerint, de évente legalább két alkalommal konzultációs fórumot szerveznek, melynek helyszínét a preambulumban felsorolt sorrendben biztosítják a megállapodás aláírói illetve a csatlakozó szakszervezetek,
 - előzetes egyeztetést alapján – alkalomszerűen – meghívják egymást rendezvényeikre,
 - rendszeresen tájékoztatják egymást tevékenységükről, akcióikról,
 - igény esetén kifejezik szolidaritásukat az egymás törekvéseinek támogatására és lehetőség szerint részt vesznek egymás érdekvédelmi akcióiban,
 - az együttműködés során kiemelten kezelik:
 - az Ágazati Párbeszéd Bizottságok Tanácsában – ahol a képviselt álláspontot egyeztetik –, illetve az ÁPB-jükben folyó munkát, különös tekintettel a foglalkoztatás és a szakképzés terén,
 - az ország ipari fejlődésével, energiapolitikájával, a munka világa és a közszolgáltatás szabályozásával kapcsolatos véleményezési, befolyásolási tevékenységet,
 - a közműszolgáltatást, a bányaiipart, a gázipart, a víziközmű-szolgáltatást és a villamosenergia-ipart valamint a csatlakozó szakszervezetek ágazatát érintő Kormányzati intézkedéseket, különös figyelemmel a munkavállalókat érintő bér- és foglalkoztatási kérdésekre,
 - együttműködnek azon nemzetközi szakszervezetekben, (pl. IndustriAll, EPSU) amelynek tagjai és ezen szervezetek rendezvényein, a képviselt álláspontot egyeztetik.
- Felek rögzítik, hogy a megállapodásban foglaltak teljesülését évenként felülvizsgálják és szükség esetén – jelen megállapodást – módosítják.

A felek jelen megállapodást, mint akarattal mindenben megegyezőt jóváhagyólag aláírták.

Budapest, 2015. november

BDSZ

Rabi Ferenc

elnök

EVD SZ

dr. Szilágyi József

elnök

VDSZ

Székely Tamás

elnök

VKDSZ

Fűrjes-Gábor József

elnök



Nem azt keressük, ami szétválaszt, hanem ami összeköt bennünket!

Konföderációs hovatartozástól függetlenül elégtünk meg, hogy amit a Kormány megígért, azt nem tartott be:

A Kormány vállalta:

- a VKF rendszeres működtetését és a felek célként határozták meg a Munka Törvénykönyvének felülvizsgálatát és módosítását,
- a sztrájk törvény okozta problémák áttekintését
- a különösen nagy veszéllyel bíró munkakörökben dolgozó munkavállalók helyzetének javítását szolgáló egyeztetéseket – melynek vizsgálatát a korábbi szabályozások megszüntetése miatt be-következett helyzet is indokolt.

Erre tekintettel, együtt kérjük fel a konföderációkat lépjenek közösen annak érdekében, hogy a munkavállalóink erőfeszítése ne vessen kárba, és bizalma ne vessen el.



A konföderációktól független szakszervezeti egyeztető tárgyalás résztvevői:

Bánya-, Energia- és Ipari Dolgozók Szakszervezete BDSZ,
Egyesült Villamosenergia-ipari Dolgozók Szakszervezeti Szövetsége EVD SZ,
Magyar Vegyipari, Energiaipari és Rokon Szakmákban Dolgozók Szakszervezeti Szövetsége VDSZ,
Vízügyi Közszolgáltatási Dolgozók Szakszervezeti Szövetsége VKDSZ

Összefogásra szövetkeztünk a közműszolgáltatásban: a bányaiipart, a gázipart, a víziközmű-szolgáltatást és a villamosenergia-ipart képviselő szakszervezeteknek feltett szándékuk, hogy megkeressük azokat a szolgáltatásban működő szakszervezeteket, akik csatlakozásukkal is erősíteni akarják a négyek összefogását és egyetértenek törekvéseikkel.

Összefogásunkat együttműködési megállapodásban rögzítettük, amely a cikk mellett olvasható.

FIGYELEM!

A telekommunikációs ágazatban, a hulladékszállításban és gazdálkodásban és a gázszolgáltatásban szerveződtek? NEKTEK IS SZÓL!!! Keressük azokat a közszolgáltatásban működő együttműködésben érdekelt szervezeteket, akik egy hatékonyabb és erősebb érdekvédelmi szövetséget velünk együtt szeretnének felépíteni!

Téglás József
EVD SZ Elnökhelyettes

LIGA SZAKSZERVEZETEK RÖVIDHÍREK

Az oldalt a liganet.hu oldal alapján szerkesztette: Téglás József

Bodnár József a strasbourgi Emberi Jogok Európai Bíróságához fordul!



Ő volt az, aki kezdeményezéssel élt a férfiak 40 év munkaviszony utáni nyugdíjba vonulása érdekében, a szakszervezeteink és más csatlakozó szervezetek hatalmas lendülettel kezdték meg a népszavazás kiírását szolgáló 200 ezer aláírás összegyűjtését, mikor a finisben megtudtuk, hogy az Alkotmánybíróság (Ab) alaptörvény-ellenesnek nyilvánította a népszavazás kezdeményezését.

Sokak szerint: sérült a népszavazáshoz való állampolgári jog! Szerinted?
Szeretnénk ismét kifejezni EVDSZ köszönetét az aláírásgyűjtés támogatói felé!

Ezt föl kell írni valahova/a kémeénybe korommal?

Vámos Csaba, a Kéményseprők Országos Szakszervezetének elnöke sajtótájékoztatóján jelentette be, hogy több mint 300 kéményseprő (a szakmában dolgozók 40%-a) letétbe helyezte a felmondását december 21-ig!

Az elmúlt években veszélyesen megnőtt a pálya elhagyók száma (kb.: 50%), így ma már csak 900 fő az érintett munkavállalók száma, akinek elege lett a féltve tartó hitegetésből - tudtuk meg egy liga hírből. **Szerinted is csak 900 munkavállalóról van szó?**



MEGKEZDŐDTEK A BÉRTÁRGYALÁSOK



Gaskó István, a LIGA Szakszervezetek elnöke a november 3-i sajtótájékoztatóján elmondta, hogy aznap délután ül össze a Versenyszféra és a Kormány Állandó Konzultációs Fóruma (VKF) monitoring bizottsága a jövő évi bértárgyalások miatt.

A LIGA ELNÖKE ARRÓL IS BESZÁMOLT, HOGY HA A TÁRGYALÁSOK A MUNKAVÁLLALÓK SZÁMÁRA NEM ALAKULNAK ELFOGADHATÓAN, AKKOR A LIGA KEZDEMÉNYEZHETI A NYOMÁSGYAKORLÁS ESZKÖZEINEK IGÉNYBEVÉTELÉT IS. KÉRDÉSRE VÁLASZOLVA ELMONDTA, HOGY A KONKRÉT LÉPÉSEKRŐL A LIGA TANÁCS DÖNT MAJD."

Lezárult a LIGA Szakszervezetek „A munkáért!” című projektje!

A projekt 1,6 milliárd forint támogatással valósult meg az Új Széchenyi terv keretében. A projekt négy pillére épült: az új Munka törvénykönyve munkaadói és munkavállalói hatásvizsgálata, a kollektív szerződések kötésének elősegítése tanácsadással, a munka világát érintő témákban a fiatalok felkészítése tananyaggal, és a vállalkozók képzése. A LIGA Szakszervezetek közvetlenül az első három pillér megvalósításáért felelt.

Többet is meg akarsz tudni? <http://www.liganet.hu/page/88/art/8914/akt/1/html/lezarult-a-liga-szakszervezetek-projektje-a-munkaert.html>



Ülésezett az Európai Szociális Alap

2015. október 22-23-án került sor Brüsszelben az Európai Szociális Alap Tanácsadó Bizottság soros ülésére, ahol a tagállamok képviselői és a szociális partnerek többek között a menekültválságról, az ifjúsági garancia programokról, a programok elszámolásának megkönnyítéséről, és partnerségek megerősítéséről cseréltek eszmét.



Tenni kell az Európai Unió erősebb integrációjáért

A LIGA elnöke az ETUC (Európai Szakszervezeti Szövetség) tizenharmadik kongresszusán küldöttként vett részt. A kongresszuson arról (is) beszélt, melyek azok a főbb nehézségek, amelyekkel hazájában a munkavállalóknak szembe kell nézniük.

Gaskó István LIGA elnöke - a konferencián elhangzottakról - újságírói kérdésre is válaszolt és beszélt a fő kihívásokról:

- a nettó 600 eurós magyar átlagbérekről,
- a szegénységi küszöb 80%-át alig elérő megalázó minimálbérekről,
- arról, hogy emberek dolgoznak 170 eurós havi fizetésekért (pl. takarítók),
- és a 3 hónapos munkanélküli ellátás bevezetéséről.

Szó esett még:

- a Sztrájkjog gyakorlását - esetenkénti - ellehetetlenülését szolgáló törvényről,
- az új Mt-ben szabályozott egyéni és kollektív jogok okozta veszteségekről, a nyugellátás rendszerének megkurtításáról,
- a nyugdíjkorhatár 65 évre történő emeléséről.

Gaskó István a társadalmi párbeszéd vonatkozásában azt is mondta: "Ebből a szempontból Magyarország megmaradt keleti országnak."

(Tény, hogy a jelenlegi kormány az elmúlt öt évben, nem folytatott érdemi párbeszédet, a szakszervezeti konföderációkkal sem, és szinte minden intézkedését erőből, az érintettek tiltakozásának figyelmen kívül hagyásával hozta meg! - tj)

Az új Ptk. miatt változtatni kell a szakszervezetei alapszabályokon!

Felhívjuk a figyelmet, hogy a szakszervezetek 2016. március 15. napját követően már csak az új Ptk. rendelkezéseinek megfelelő alapszabály alapján működhetnek!"

(További részletek: liganet.hu-n)

Az EVDSZ, bekérte minden szervezetének alapszabályát felülvizsgálat céljából és dr. Kiss Mihályt bízta meg azok áttekintésével és véleményezésével - segítve ezzel szervezeteket!

A LIGA egy hosszabb távú béremelési programot szeretne

A szegénységnek vagy társadalmi kirekesztettségnek kitettek aránya tagállamonként, 2014 (százalék)

Forrás: Eurostat

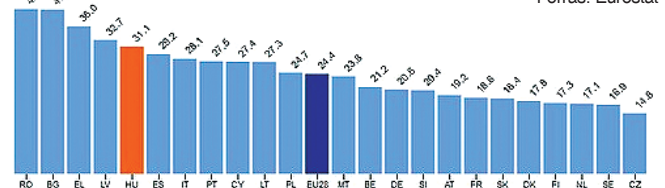

Gaskó István kifejtette: a LIGA a következő 3, legfeljebb 4 évben olyan szintű minimálbér emelést szeretne, ami megszünteti a minimálbér nettó értékének közel 20 ezer forintos lemaradását a létminimumhoz képest. A további tárgyalásokról közölte: a LIGA mindent megtesz annak érdekében, hogy a VKF tárgyalja a sztrájkjog problémás kérdéseit, a munka törvénykönyvének felülvizsgálatát és a kordedvezményes nyugdíjra vonatkozó javaslatokat.

Az OECD-országokban jelenleg a lakosság leggazdagabb 10 százaléka 9,6-szer annyi jövedelemre tesz szert, mint a legszegényebb 10 százalék.

Az 1980-as években ez az arány 7:1 volt, az 1990-es években 8:1, majd a 2000-es években 9:1-re emelkedett - állapította meg a Gazdasági Együttműködési és Fejlesztési Szervezet (OECD) az idén májusban kiadott, *Egy csónakban evezünk: avagy miért előnyös a kisebb egyenlőtlenség mindenki számára (In It Together: Why Less Inequality Benefits All)* című jelentésében.



Amikor az egyenlőtlenségről beszélünk, azonban nemcsak a jövedelemlről kell szót ejteni, hanem a vagyonról is - hívta fel a figyelmet Förster. (Michael Förster, az OECD foglalkoztatásért, munkaerőpiacért és szociális ügyekért felelős igazgatójának vezető elemzője)

(Fotó: Huszti István)

A vagyon a jövedelmeknél ugyanis sokkal erősebben koncentrált: míg a jövedelemnek a legfelső decilisnél mindössze 25 százaléka, a második leggazdagabb 10 százaléknál 55 százaléka, az alsó 40 százaléknál pedig a jövedelem 20 százaléka koncentráldik, addig az összes vagyon fele a leggazdagabb háztartások 10 százaléknál koncentráldik, másik felét szinte teljes egészében a következő 50 százalék birtokolja, míg a legkevésbé vagyonos 40 százalék alig több mint 3 százalékon osztozik. Sok országban - köztük Magyarországon - viszont nem lehet tudni arról, hogy milyen a vagyonelosztás, miután erről egyszerűen nincs adat - mutatott rá a kutató. (forrás: <http://www.napi.hu>)

Mi lesz veletek ÁSZ-osok?

Áramszolgáltatás: itt sem lehet büntetlenül kivenni a rendszerből a pénzt.....

Jelenleg a **multinacionális társaságok** tulajdonában állnak a hazai áramszolgáltatók (akik a kialakult gazdasági és politikai helyzetben) nagy valószínűség szerint a közeljövőben **ki fognak vonulni a hazai piacról!** Ezzel egy átlagos (pl. nyugat-európai) szituációban **elvileg a munkavállalóknak sok teendőjük** és sok problémájuk nem is lenne, **de Mi, munkavállalók nem felejtjük el, hogy mindezt most, 2015/2016 táján, a mai Magyarország gazdasági és politikai „áldásai” közepette éljük meg. Ma, Magyarországon a szociális párbeszéd hiányáról és az érdekegyeztetés ellehetetlenítéséről beszélünk.** A nálunk fejlettebbnek mondott (és valljuk meg őszintén, az is) demokratikus országokban, mint pl. a skandináv országok, vagy a nyugat-európai országokban a munkavállalók hasonló helyzetben örömtáncot lejtenének. Nekünk nem sok kedvünk van jelenleg táncolni. Sőt... **Aggodalommal tölt el bennünket, hogy a rezsicsökkentés oltárán feláldozzák-e a több, mint 100 éves szakmakultúránkat, a magas színvonalú szolgáltatási rendszerünket, és az ezt biztosító munkavállalókat, az Ők mun-**

ka, lét, és anyagi biztonságát. Mert illúzióink ne legyenek, ezek a döntések nem szakmai érvek mentén lesznek meghozva, hanem politikai érdekek alapján születnek majd meg. Ezek pedig mostanában a rövidtávú célokban mutatkoznak meg.

Az áramszolgáltatás - mint iparág - nem értelmezhető rövid távú célokban megfogalmazva. Ez a nagy múltú rendszer kb. 1000 milliárd forintot vagyont képvisel. Sok évtized munkájával felépített, szakmailag európai és ezáltal világ-szinten is magas szakmai színvonalú és üzembiztonságú rendszer, melynek most folyik a kivézetetés és a „**rezsiharc**” ma már érezhetően veszélyezteti az ellátásbiztonságot. Az itt befektetett pénzek sok év alatt, esetleg évtizedek alatt térülnek meg. Itt nem lehet rövid távú döntések mentén átalakítani, vagy stratégiát kialakítani, esetleg váltani. Egy jó hálózati szerelő az iskolapadból kikerülve, kb. 10 év múlva lesz teljes értékű szerelő, miközben elvégez további 10-15 szakmai továbbképzést. És van egy másik probléma is ezzel a rendszerrel... mégpedig az, hogy ez csak rendszerszinten működik! Minden pillanatban ugyanannyi villanyt kell ter-

melni, szállítani, elosztani, mint amennyit a fogyasztók éppen fogyasztanak, mert különben a rendszer összeomlik.

Ezért **célszerű az egészet egyben tartani, kezelni, működtetni. EGYBEN, mert ez EGY RENDSZER!** Bennünket nem az foglalkoztat elsősorban, hogy a rezsicsökkentés, mint politikai eszköz eléri vagy nem éri le a célját, hanem az, hogy ez a változás milyen hatással lesz a villamos-energia rendszerre és az ott dolgozóakra. Az aggaszt bennünket, hogy vajon meddig lehet még büntetlenül pénzt kivenni a rendszerből. Mert jelenleg ez történik. A multi (az ő szempontjából teljesen jogosan és észszerűen) menti a menthetőt, kiveszi a pénzt, nem költ annyit hálózati karbantartásra, nem fejleszt, leépíti, csökkenti a létszámot, nem fejleszti a humán erőforrásait, mint korábban. Sok laikus kérdezi tőlem, hogy ez miért baj, hiszen van villany, nem? Igen van, szoktam mondani, de olyan ez, mint amikor egy új új állapotú kocsinál nem megyek el az olajcserére a szervizbe, és ráadásul még olcsó pancsolt üzemanyagot is tankolok bele. Nem történik a kocsival semmi... egy darabig. Csakhogy a „spórolás” kocsi értékéhez képest elenyésző

lesz, ami viszont később nagyon sokba kerülhet, mert a kocsi hamar el fog romlani. **Az energiatermelésben és szolgáltatásban sem lehet büntetlenül kivenni a rendszerből a pénzt. Szükség van a fejlesztésekre, a karbantartásra, és nagy szükség van a rendszert működtető EMBERekre, mert nélkülük nem megy.** Jelenleg évek óta tart az elvándorlás, a létszámcsökkentés/csökkentés, nincs szakember utánpótlás-, képzés, nevelés, és nincs megbecsülés. Ebben a helyzetben, a rezsicsökkentés egy határozott politikai cél, mi MUNKVÁLLALÓK pedig úgy érezzük - jó esetben is - csak másodlagos szempont lehetünk! Nem látjuk a döntések mögött azt a szakmai hozzáértést, ami a rendszerszintű működéshez elengedhetetlenül szükséges. Csak nehogy úgy járjunk, mint az a bizonyos gépkocsi a példában, mert akkor még az unokáink is ezt a „spórolást” fogják nyögni.

BECSÜLJÜK MEG ezt a magas színvonalú rendszerünket, és az ezt működtető SZAKEMBEREKET, MERT ma már, HA NINCS VILLANY, MINDEN MEGÁLL!

Nagy Sándor

❖ 2015. évi adó-visszatérítési lehetőség az egyéni befizetések után



- ❖ A visszatérítés mértéke 20%, maximum 150 ezer Ft
- ❖ A befizetések beérkezésének határideje december 31.
- ❖ Az adóhatóság által a Pénztárhoz átutalt adó-visszatérítést azonnal jóváírjuk egyéni számláján

Tisztelt Pénztártagok!

Az év vége felé közeledve engedjük meg, hogy felhívjuk szíves figyelmüket a naptári évhez kötődő adójóváírás lehetőségére. Az önkéntes pénztári befizetés az egyik leginkább támogatott megtakarítási forma. Az egészségpénztári megtakarítást is 20%-os adó-visszatérítéssel támogatja az állam. Az adó-visszatérítés maximális mértéke 2014-től kezdődően évi 150 000 Ft-ra emelkedett, amelyet 750 000 Ft éves egyéni befizetéssel tud elérni. A kedvezmény igénybevétele érdekében elengedhetetlen feltétele, hogy a 2015. évben keletkezett jövedelme után fizetendő személyi jövedelemadója erre fedezetet nyújtson. Új szabály, hogy az adó-visszatérítés számításánál már NEM kell arra figyelemmel lenni, hogy melyik pénztártípusba (nyugdíj-, egészség- vagy öngépeglyező pénztárba) fizetett tagdíjat a pénztártag. Az új szabályozás értelmében tehát egy pénztártípusba befizetett 750 ezer Ft után is érvényesíthető a maximum 150 ezer Ft adókedvezmény. Az adó-visszatérítés csak olyan pénztárba kérhető, ahová egyéni befizetés történt (több pénztárba történő befizetés esetén bármelyik pénztárba, egy pénztárba történő befizetés esetén abba a pénztárba, ahová Ön egyéni befizetést teljesített). Az adó-visszatérítés összegét a NAV - ha Ön adóbevallásában rendelkezik arról - pénztári egészség számlájára utalja majd vissza, így ezt az összeget újból felhasználhatja egészségcélú kiadásaira.

Egyéni befizetés összege	150.000	300.000	450.000	600.000	750.000
Levonás	6.000	12.000	18.000	24.000	30.000
Adójóváírás	30.000	60.000	90.000	120.000	150.000
Felhasználható egyenleg EP számlán	174.000	348.000	522.000	696.000	870.000
Nettó hozam az alaptagdíjon felüli működési levonás figyelembe vételével (kamatadó és EHO mentes)	16%				

Fontos tudnivalók!

- A kedvezmények felső jövedelemkorlát nélkül, illetve más adókedvezményektől függetlenül vehetők igénybe.
- A munkáltató által fizetett tagdíj-hozzájárulás után az adó-visszatérítés nem érvényesíthető.
- Egészségpénztári, önkéntes nyugdíjpénztári, önkéntes öngépeglyező pénztári - együttes egyéni befizetés esetén a maximálisan visszaigényelhető összeg évi 150.000 Ft. A Pénztártag adóbevallásában rendelkezhet arról, hogy mely pénztárba kéri a visszatérítést. A 150.000 Ft-os összeghatárt nem lehet átlépni, abba beletartozik minden (egészség-, nyugdíj-, öngépeglyező) önkéntes pénztári egyéni befizetés után járó kedvezmény, az adomány után járó kedvezmény, a lekötés és a prevenció szolgáltatások után járó adókedvezmény összege is.

- Az adó-visszatérítés összegét nem terheli költségelvonás, vagyis teljes egészében a Pénztártag számlájára kerül.
- Ha Ön az egészségpénztárba kéri utalni adó-visszatérítését, azt azonnal, várakozási idő nélkül felhasználhatja egészségcélú kiadásaira.
- Felhívjuk szíves figyelmüket, hogy a befizetést akkor tudjuk az adóévben figyelembe venni, ha az átutalt összeg a Pénztár bankszámláján a tárgyév december 31. napjáig jóváírásra kerül!

EZÚTON KÍVÁNUNK BÉKÉS, BOLDOG KARÁCSONYI ÜNNEPEKET ÉS EGÉSZSÉGBEN GAZDAG ÚJ ESZTENDŐT!

Az útidő rejtelméi

A fő kérdés az, minek minősül az útidő, a lakóhely és az ügyfelek közötti, a munkanap elején és végén utazással töltött idő azon munkavállalók esetében, akik nem rendelkeznek állandó munkavégzési hellyel, azonban naponta kell lakóhelyüktől a vállalkozás naponta eltérő ügyfeléhez és esetenként különböző másik ügyféltől a lakóhelyére utaznia? Ez az idő munkaidőnek vagy pihenőidőnek minősül-e?

Ezzel kapcsolatosan a luxemburgi székhelyű Európai Unió Bírósága ítéletet hozott, mely szerint az állandó vagy szokásos munkavégzési hellyel nem rendelkező munkavállalók esetében munkaidőnek minősül az az idő, amit a munkavállalók a lakóhelyük, valamint a munkáltatók által kijelölt első és utolsó ügyfél között mindennapos utazással töltenek.

Az ítélet tartalmának értelmezése, a magyarországi érvényesíthetőség lehetőségének számbavétele érdekében az EVDSZ irodájában 2015. november 12-én egyeztetés került sor a hálózati társaságok szakszervezeti vezető-



inek részvételével. Az egyeztetésben résztvevők az útidővel kapcsolatosan az alábbi megállapításokat tették:

1. A bírósági ítélet alapját képező európai irányelvek érvényesek a magyarországi társaságokra és munkavállalókra is.

2. Bírósági ítélet alapját képező tényállás analóg alkalmazható a Magyarországon működő hálózati társaságokra.

3. Az ezen társaságnál alkalmazott gyakorlat abban tér el az ítéletben megfogalmazottaktól, hogy szerelőpár ese-

tén a munkaidő csak akkor kezdődik, ha már mindkét szerelőpár bejelentkezett, azaz amikor a gépkocsit vezető szerelő felveszi a kollégáját.

A munkaidő vége minden hálózati társaságnál – az ítéletben megfogalmazottól eltérően – az utolsó munkavégzési helyről való távozás időpontja.

4. A szabályozás természetesen eltér a telephelyről való indulás és érkezés esetén, ebben az esetben egyértelmű a munkaidő kezdetének és végének időpontja.

5. Egyes társaságok, döntően a munkanapok elején felmerülő útidő munkaidőnek nem tekintett részét különböző mértékben díjazták, ugyanakkor a munkaidő végén jelentkező útidő semmilyen díjazásban nem részesül.

6. Az útidőnek az EU bírósági ítélet szerinti elfogadása társaságonként történhet, amihez az EVDSZ mind segítséget megad.

Reméljük, a munkáltatók fogadó készek lesznek a szabályozások megváltoztatására, hiszen az EU-s bírósági ítélet tükrében valószínűsíthető, hogy az ezen témában kezdeményezett jogi vitákat az Európai Unió Bírósága hasonló módon fogja megítélni.

Pannónia Pénztárak hírei



Jogos és izgalmas kérdések...

Az Országgyűlés előtt az önkéntes pénztárak szabályozásával is foglalkozó törvénymódosítási javaslat csomag (T/7396), amellyel az utóbbi napokban sokat foglalkoztak különböző sajtócikkek. A híradások a várható változások közül

kiragadtak egy „szálat” és azzal összefüggésben pontatlan, félreérthető módon fogalmazva – feleslegesen – keltettek zavart. A cikkekben az önkéntes nyugdíjpénztári járadékfolyósítás kötelező jellegű bevezetése mellett az egyösszegű nyugdíj szolgáltatás esetleges megszüntése is felmerült. A jogszabálytervezetet olvasva egyértelműen kiderül, hogy másról van szó....

A tervezett jogszabályi változás ugyanis a negatív hírekkel ellentétben a tagok lehetőségeit bővíti, s a hírekben ebből került kiragadásra és pontatlanul értelmezésre egy olyan szolgáltatás, ami eddig is létezett: a járadékszolgáltatás. A módosítási javaslatból valóban kiemelhető az önkéntes nyugdíjpénztári szolgáltatások témája – ezen belül a járadék szolgáltatás –, de érdemes ezt egészében megvizsgálni.

A változás lényegét összefoglalva megállapítható:

- az egyösszegű szolgáltatás feltételei és szabályai nem változnak
- a tagok önkéntes választási lehetőségei bővülnek, mivel
- új szolgáltatási módokat is létrejönnek
- a szolgáltatási módokat általában kötelező jelleggel kínálniuk kell a Pénztáraknak, de
- a különböző szolgáltatási formákból a tagok önállóan, szabadon választhatnak

Izgalmas témaként szerepel tehát a hírekben a járadékszolgáltatás, amely eddig is létezett és valamilyen formáját – a nem túl számos – tagi igények szerint általában nyújtották is a pénztárak (jogszabályi keretek között önkéntesen, nem pedig kötelező előírás alapján).

A jövőben a járadékszabályozás röviden csak annyiban változik, hogy:

- az 1.000 fő taglétszám feletti **pénztárak kötelezően kínálnak majd** nem életjáradékot, amely legalább 5 éves időtartamú (egyes cikkek ezt a kötelező jellegűt értik félre...),
- új életjáradékot a pénztár csak biztosítótól vásárolt járadék formájában nyújthat
- járadék csak megfontolt tagi döntés alapján folyósítható, amely azt jelenti, hogy az igénybejelentés csak akkor lesz végleges, ha a tag a Pénztár erre vonatkozó külön tájékoztatását megismeri és elfogadja

Talán sokkal inkább érdekesebb új lehetőség – de a törvénymódosító előterjesztést magyarázó hírekben ez valamiért nem szerepel –, hogy a nyugdíjkorhatárt betöltött tagok úgy is kérhetnek majd szolgáltatást, hogy továbbra is tagdíjat fizető tagok maradnak.

A várható változások tehát összességében a tagok érdekét szolgálja, a lehetőségek bővülnek, a választási szabadság változatlan érvényesülése mellett.

Fentek alapján megalapozatlanok azok a hírek, amely a jogszabály tervezet téves értelmezésén alapulnak: **az egyösszegű szolgáltatás lehetősége nem szűnik meg,** szabályai nem változnak, a járadékfolyósítás gyakorlati szabályait szándékozik rögzíteni a jogalkotó.



Adókedvezmény a Pannónia Pénztárak segítségével



Adó-visszatérítéssel tovább növelheti számláját

20%-os kedvezmény a tagi befizetésekre

Legfeljebb évi 150 E Ft adó-visszatérítés a pénztári számlára

Befizetési határidő: 2015. december 31.

Növelje tovább önkéntes pénztári számlája egyenlegét a tárgyév végi eseti befizetése 20%-ával, így:

- nyugdíjas éveiben magasabb összegű szolgáltatásra tarthat igényt
- többet fordíthat egészsége védelmére
- speciális élethelyzetekre előre takarékoskodhat

Pannónia Nyugdíjpénztár

UniCredit Banknál vezetett tagdíjszámla: 10918001-00000129-05831007

Pannónia Önszegélyező Pénztár

UniCredit Banknál vezetett tagdíjszámla: 10918001-00000003-09321004

Pannónia Egészségpénztár

OTP Banknál vezetett tagdíjszámla: 1794008-20520751-00000000

Egyéni tagdíj banki utalással történő befizetése esetén a pontos azonosítás érdekében szíveskedjen feltüntetni az adóazonosító jelét vagy pénztári azonosítóját és az egyéni tagdíjbefizetés jogcímét!

Ajándéksorolás a Nyugdíjpénztárban



2015. november 6-ától akciót hirdettünk az adókedvezmény maximális értékét kihasználó tagjaink között, amelynek keretében értékes ajándékokat sorsolunk ki a legalább 750.000 Ft egyéni tagdíjbefizetést teljesítő tagjaink között. (Részletek: a Nyugdíjpénztár honlapján megtekinthető „Megtakarítás növelő akció Szabályzat” dokumentumban.)

A „Megtakarítás növelő” akciókban részt vesz minden olyan pénztártagunk, aki **2015. január 1. és 2015. december 31. között legalább 750.000 Ft egyéni tagdíjbefizetést teljesít.** Az akcióban tehát az egész éves befizetést figyelembe vesszük, nem csak az év végi befizetést!

Az akcióban az alábbi ajándékokat sorsoljuk ki:

- 1 db 75 ezer forint értékű wellness szálloda utalványt, továbbá
- 1 db 50 ezer forint értékű wellness szálloda utalványt, továbbá
- 10 db 5 e Ft értékű könyvutalványt

Pannónia Pénztárak

Év végi kalkuláció!

Megoldódott a munkaügyi konfliktus

Az MVM TSZSZ 2015. november 25-én bejelentette a munkaügyi konfliktust egy hónap óta húzódó munkaügyi vitában.

2015. november 26-án az MVM TSZSZ elnöke, Gál Rezső levelet kapott Csiba Péter MVM Zrt. elnök-vezérigazgatótól. A levélben tájékoztatást adott arról, hogy a munkabéke fenntartása érdekében "haladéktalanul intézkedik a 2015. évi prémiumok kifizetése érdekében szükséges lépések megtételéről, majd a prémium előlegek és teljesítményösztönzők kifizetéséről."

Válaszlevelében Gál Rezső bejelentette, hogy ezzel a munkaügyi konfliktust a szakszervezet megoldottnak tekinti.

Ennek a pár napon belül lezajló levélváltásnak azonban jóval hosszabb, hónapokra visszanyúló előzményei voltak:

Az MVM Társaságcsoporthi Szakszervezeti Szövetség (MVM TSZSZ) az MVM Érdekegyeztető és Konzultációs Fórumon

(ÉKF) több tárgyalási forduló után csoportszintű bérmegállapodást kötött az ÉKF szintjén 2015. március 19-én. Ezt követően az MVM DSZ az MVM Zrt.-vel a 2015. évi bér- és szociális kérdésekről kötött megállapodást 2015. április 19-én.

Ez után információ érkezett arról, hogy a prémiumok, mozgóbérek kifizetése kapcsán az MNV Zrt. "további intézkedésig kifizetési tilalmat" rendelt el.

Ez a tilalom sérti az egyéni munkaszerződéseket, illetve a kollektív szerződéseket ezért e témában az EVDSZ kezdeményezésére 2015. június 2-án a LIGA elnöke levelet írt az illetékes miniszternek.

A levelet követően egyes, az MVM TSZSZ-hez tartozó szakszervezetek jelzés értékkel pereket indítottak a ki nem fizetett prémiumok, mozgóbérek miatt. A perek hatására az érintett cégeknél a kifizetés megtörtént, s vezetői ígéretet kaptunk arra, hogy



rövidesen a többi társaságnál e kérdést megoldódik.

Tekintettel arra, hogy a LIGA elnökének levélre válasz nem érkezett, s a probléma nem oldódott meg, 2015. augusztus 4-én újabb levél került megírásra az illetékes miniszternek melynek az aláírója az MVM TSZSZ elnöke volt.

Értelemszerűen több alkalommal az illetékes tárgyalási fórumon, az ÉKF-en felvettük a problémát, kérve a munkáltató intézkedését.

Tekintettel arra, hogy megoldás továbbra sem körvonalazódott az MVM TSZSZ elnöke 2015. november 19-én immár közvetlenül az MVM Zrt. elnök-vezérigazgatójához fordult, bejelentve a munkaügyi konfliktust. A levél kézhezvételét követő személyes tárgyalás eredményt nem hozott, ezért az MVM TSZSZ elnöke 2015. november 23-án ismét levélben fordult kéréssel az illetékes Miniszterhez, jelezve, ha megoldás nem

születik, a szakszervezet érdekvédelemért lépéseket fog tenni.

Ezzel egyidejűleg, szintén 2015. november 23-án az MVM DSZ egy ügyvédet bízott meg azzal, hogy keresetlevelet nyújtson be a Fővárosi Közigazgatási és Munkaügyi Bíróságnak. E témakörben tájékoztató levelet küldünk Csiba Péter MVM Zrt. elnök-vezérigazgató úrnak. Tájékoztatót kaptunk az MVM vezetésétől, hogy a 2015. november 27-i ÉKF ülésen tárgyalunk munkaügyi egyeztető bizottság felállításáról a kialakult munkaügyi konfliktus okán, továbbá válaszlevelet kaptunk az általunk megkeresett Nemzetgazdasági Minisztérium (NGM) Munkaerőpiaci Főosztályának főosztályvezetőjétől.

Mindezek tükrében egy újabb levelet írtunk Csiba úrnak, melynek mellékletet a Fővárosi Közigazgatási és Munkaügyi Bíróságnak írt keresetlevél, és a NGM főosztályvezetőjének megkeresése.

Bizunk a kifizetésben, várjuk a további fejleményeket, s ha valami érdemleges esemény történik, hírt adunk.

A teljes levélváltás megtalálható a *vd.hu*-n az MVM TSZSZ alhonlapján.

Gál Rezső



A Mátra lábánál mintegy 6,5 milliárd forintos ráfordítással megépült és 2015. október 14-én átadásra került Magyarország legnagyobb: 16 megawattos (MW) teljesítményű fotovoltaikus erőműve. A fejlesztéssel Közép-Európa legnagyobb kapocsolt szén- és megújuló-energia erőműve jött létre. A Mátrai Erőmű Zrt. területén, az Özse-völgyi zagytározó sík felületén 30 hektáron kialakított szolár mezőn helyezték el a napelemeket.

A Mátrai Erőmű napenergiát felhasználó egysége szakít a hagyományos fosszilis energiaforrásokkal, csökkentve ezzel a légkörbe jutó káros terhelést, elősegítve a költséghatékonyságot, a gazdasági kapcsolatok fejlődését és a hazai megújuló villamosenergia-ipar fellendülését. Az innen nyert energiát a meglévő távvezeték-hálózatba táplálják be, ezzel egy kisebb város, mintegy négyezer háztartást képesek ellátni zöldenergiával.

A felerészét az erőmű által biztosított forrásból, felerészét pedig fejlesztési adókedvezmény igénybevételével megvalósult beruházás mintegy 24 ezer tonnával csökkenti a magyarországi széndioxid-kibocsátást.

A projekt előkészítése 2013 elején kezdődött. A szükséges dokumentumok megszerzése után elindultak a közbeszerzési eljárások, és a mátrai naperőmű alapkövének letételével 2015. június 1-jén hivatalosan is kezdetét vette az erőmű építése.

A 16 megawattos naperőmű kategóriájában a legnagyobb hazánkban: 72 480 darab, egyenként 255 watt névleges teljesítményű polikristályos

napelemből áll. A naperőmű a Nap fotovillamos energiáját használja fel, és a napelemek kis cellái azok, amelyek azt egyenárammá alakítják. A napelemtáblákból kialakított sorok között a területen tíz konténer, egy gyűjtő kapcsolóáramlás és egy mérnökállomás kerül elhelyezésre. Az egyes konténerek két darab invertert és egy darab száraz transzformátort tartalmaznak. A naperőművet 0,8 megawattos hálózati inverterek alkalmazásával építették ki. Ezek feladata, hogy a napelemből nyert egyenáramú energiát váltakozó árammá alakítsák. A naperőmű által megtermelt villamos energia 6 kilovoltos földkábel segítségével jut be a meglévő erőmű újracserélt indító transzformátorához, és onnan a meglévő 120 kilovoltos távvezetéken jut ki a MAVIR detki állomására.

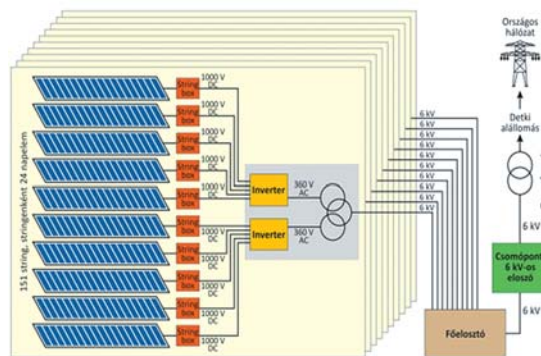

Az új erőmű - a leegyszerűsített energiatermelés mellett - költséghatékony, és elsősorban környezetbarát. Nem bocsát ki szén-dioxidot, és a primer energiaforrásért - amiből a villamos energiát előállítják - sem kell megküzdeni, hiszen a napfény a napelem modulokkal könnyen begyűjthető, korlátlan mennyiségben áll rendelkezésre. A napelemek gyakorlatilag hajnaltól kora estig működnek a napos időszakban. A napelem élettartama hosszabb, mint a megtérülési ideje. Huszonöt év múlva a gyártók nyolcvan százalékos energialeadást garantálnak. Az újonnan épült naperőmű felügyeletéhez csupán csak hat emberre lesz szükség.

A beruházást az erőmű 50%-ban saját erős finanszírozásból, 50%-ban pedig fejlesztési adókedvezmény igénybevételével valósította meg, amelyhez a Nemzetgazdasági Minisztérium 2014-ben adta meg hozzájárulását. A beruházás teljes bekerülési költsége több mint 6,5 milliárd forint volt.

A naperőmű-beruházás több szempontból is kiemelt jelentőséggel bír: a megújuló energiaforrások alkalmazásával hazánk magas energiahordozó-import - függősége csökkenthető, illetve hozzájárul a megújuló energiaforrásból származó villamosenergia-termelés részarányának teljesítéséhez; a környezeti fenntarthatóság és klímavédelem tekintetében pedig mintegy 24 ezer tonnával csökkenti a hazai CO₂-kibocsátást.

"Maradni fogunk, és a magyar energiagazdaság minden szereplőjével közösen fogjuk alakítani a magyarországi energiagazdálkodás jövőjét" - jelentette ki Marie-Theres Thiele, a részvénytársaság felügyelőbizottságának elnöke az átadáskor, utalva arra, hogy az RWE éppen husz esztendeje van jelen Magyarországon. Hangsúlyozta, hogy ma büszkének erre az RWE-csoporton belül is egyedülálló létesítményre. Az elnök asszony kiemelte Valaska József, a társaság korábbi elnöke kiemelkedő szerepét a beruházás megvalósításában, mondván, az ő kitartása kellett ahhoz, hogy sikerüljön meggyőzni az RWE-t a fotovillamos erőmű létesítéséről.

Bernhard Lüscher, az igazgatóság elnöke köszöntőjében arról beszélt: a naperőmű teljesítménye a Mátrai Erőmű beépített teljesítményéhez képest jóval kisebb, ám jelentősége mégis nagy, hiszen "a gondolatváltás időszakát éli" az energia-ipar, s Közép-Kelet Európa legnagyobb fotovillamos erőműve ennek ékes megvalósult - példája.

A projekt létrejötté magyar, osztrák és román konzorcium együttműködésén alapult. A naperőmű szállítója a Wire-Vill Kft. - IBC Solar GmbH - Energobit S.A. magyar-osztrák-román vállalkozás volt. A hálózati csatlakoztatáshoz szükséges 6/120 kV-os transzformátorokat a CG Electric Systems Hungary Zrt. (korábbi nevén a Ganz Villamosági Művek) szállította.

A naperőmű határidőre és sikeresen teljesítette a próbajelzést, és az őszi körülményeknek megfelelő alacsonyabb besugárzás ellenére a hálózatra adott teljesítmény meghaladta a 15,6 MW-ot.

Mátrai Erőmű Zrt.-től kapott tájékoztató



Öngondoskodás
lehetőségének
megteremtése



**Egyéni és
kollektív
érdekvédelem**



Segítségnyújtás
az EVDSZ az Egymásért Együtt
Alapítvány létrejöttében és
tevékenységében is részt vállal.

EVDSZ Tagkártyával igénybe vehető kedvezményes szolgáltatások

A promóciós kódokat kérd a szakszervezeti vezetődtől!

Név	Szolgáltatás helyszíne	Tevékenység	Kedvezmény mértéke	Elfogadóképesség száma	Szerződés hatálya	Igénybevétel feltétele	Elfogadóképesség kategóriánként összesen	
ÁRUHÁZAK, WEBÁRUHÁZAK								
Praktiker	17 település országosan	Barkácsruház	10%	19	2013-tól évente megújítva, 2016-tól határozatlan	Érvényes EVDSZ Tagkártya a havonta meghatározott kedvezményes szolgáltatási napokon	51	
Promotrade Kft	webshop, országos	ruházati és reprezentációs termékek webáruháza	25%	1	2015.07.24. - 2016.07.24 után határozatlan	Promóciós kód és érvényes EVDSZ Tagkártya		
Papírmadár író-irodászter bonthalázat	23 településen országosan	Papír-írószer 30 üzlet	5%	30	2015.08.18. - 2016.08.18. után határozatlan	Érvényes EVDSZ Tagkártya		
Licens Pro Kft	webshop, országos	Használt számítógépek és alkatrészek	egyedi árak	1	2015. 12.01.-2016.12.01. utána határozatlan	Promóciós kód és érvényes EVDSZ Tagkártya		
HOTEL és WELLNESS								
Accent Hotels	10 helyszínen országosan	hotelszolgáltatás 10 helyen	10-15%	10	2013.12.18.-től 10 % határozatlan időtartamra, de 2015.05.01.-2015.12.31-ig 15 %	Promóciós kód és érvényes EVDSZ Tagkártya	24	
Hotel Panoráma	Balatongyörök	hotelszolgáltatások	egyedi kedvezményes árak, csomagajánlatból 10%	1		Érvényes EVDSZ Tagkártya		
Puchner Kastélyszálló és Reneszánsz Élmenyirtok	Bikal	hotel és wellness és szabadidős szolgáltatások	egyedi árak, egyedi akciók 60%-ig	1	2014.08.01.- határozatlan	Érvényes EVDSZ Tagkártya		
Erzsébet Nagyszálló	Paks	hotelszolgáltatások	egyedi ajánlat	1		Érvényes EVDSZ Tagkártya		
Erzsébet Park Hotel	Parádfürdő	hotel és wellness szolgáltatások	szoba és csomagajánlatból 10%	1		Érvényes EVDSZ Tagkártya		
Bányászati Utókezelő és Ejjeli Szanatórium	Kornló-Sikonda	gyógyüdülés és rekreációs pihenés, gyógyszeres szolgáltatások	A napi térítési díjakból: rematológiail beutalóval érkezőknek 5% (a kezeléseik ingyemnek), a beutaló nélkül érkezőknek 20% (a kezelésekből 50% kedvezmény) a szobába 50%kedvezmény	1	2015.03.30 tól határozatlan	Érvényes EVDSZ Tagkártya		
Sungarden Hotel (rég Vértés Hotel)	Siófok	hotel, konferencia és wellness szolgáltatások	egyedi kedvezményes árak, csomagárakból 15 %, italárakból 30% kedvezmény	1	2015.06.01. - 2016.01.04. megújítása folyamatban	Érvényes EVDSZ Tagkártya		
Hotel Ovit	Keszthely	hotel és gyógyászati szolgáltatások	egyedi kedvezményes árak, egyedi csomagajánlatok	1	2015.08.29. - 2016.08.29 után határozatlan	Érvényes EVDSZ Tagkártya		
Hotel Kapitány	Sümeg	hotel és wellness szolgáltatások	csomagajánlatokból 10 % kedvezmény	1	megkötése folyamatban	Érvényes EVDSZ Tagkártya		
Rádpusztva Élmenyirtok	Rádpusztva	szabadidős élmeny szolgáltatások és apartmanok		1	megkötése folyamatban	Érvényes EVDSZ Tagkártya		
Thermál Hotel	Visegrad	hotelszolgáltatások	csomagajánlatokból 10 % kedvezmény	1	megkötése folyamatban	Érvényes EVDSZ Tagkártya		
Sárosdi Pince és Vendégház	Szekszárd	szállás és rendezvényszolgáltatások		1	megkötése folyamatban	Érvényes EVDSZ Tagkártya		
Hotel Zodiaco	Szekszárd	hotelszolgáltatás		1	megkötése folyamatban	Érvényes EVDSZ Tagkártya		
Hotel Residence Balaton	Siófok	hotel, konferencia és wellness szolgáltatások		1	megkötése folyamatban	Érvényes EVDSZ Tagkártya		
Hotel Residence Ózon	Mátraháza	hotel, konferencia és wellness szolgáltatások		1	megkötése folyamatban	Érvényes EVDSZ Tagkártya		
SZABADIDŐ ÉS EGYÉB SZOLGÁLTATÁSOK								
Althon-Telenor	országosan	Telefon előfizetés és készülékvásárlás	vállalati tarifa	1	2012.02.15-től megújítások mellett határozatlan	igazolás szakszervezeti tagságról	10	
Aquaworld Resort Hotel és Élmenyfürdő	Budapest	wellness szolgáltatások	15 % kedvezmény belépőjegyekből és szolgáltatásokból	1	2015.07.24. - 2016.08.24	Érvényes EVDSZ Tagkártya		
Car4car	Budapest	Autókozmetika	10%	1	2011.06.-től határozatlan, módosítás alatt	Érvényes EVDSZ Tagkártya		
Fővárosi Nagycirkusz	Budapest	cirkusz	25-40% kedvezmény belépőjegyekből	1	2014.08.01.- határozatlan	Érvényes EVDSZ Tagkártya		
Generali Biztosító	országosan	Felelősségbiztosítás, kötelező, lakás és egyéb biztosítások	egyedi ajánlat	1	2011.09.27.- módosítás alatt	Érvényes EVDSZ Tagkártya		
Hight-Tech Sportok Bázisa	Hévíz, Mátraháza, Budapest	csapatépítés, élmenytúra Mátrafürdő-Budapest-Hévíz	15%	3	megkötése folyamatban, de már élő kedvezmény	Érvényes EVDSZ Tagkártya		
Arctünder	országosan igény szerinti helyszínen	testfestés, arcfestés, henna, smink (rendezvényeken és magánszemélyeknek is)	10%	1	megkötése folyamatban, de már élő kedvezmény	Érvényes EVDSZ Tagkártya		
H-Line Kft.	országosan	csapatépítés, indoor, outdoor kaland és élmenyprogramok	10%	1	megkötése folyamatban, de már élő kedvezmény	Érvényes EVDSZ Tagkártya		
EVDSZ megállapodás alapján igénybe vehető kedvezmények összesen:								
Euro Discount Club (EDC)	országosan	sokrétű szolgáltatások	5-60%	1025	2009.10.06.-től határozatlan	Érvényes EVDSZ Tagkártya		1025
Vodafone Magyarország	országosan	kedvezményes flottacsomag és készülékvásárlás	egyedi ajánlat	1	UGA szerződésen keresztül (annak hatályaig) EVDSZ Tagkártyával igénybe vehető.	Érvényes EVDSZ Tagkártya	1	
EVDSZ tagkártya elfogadóképesség száma mindösszesen:							1111	

Balaton élmények
MINDEN ÉVSZAKBAN
EVDSZ-kedvezményel*!



sungarden
WELLNESS & CONFERENCE HOTEL

A Balaton varázsa a feltöltődésért
Wellness világ a testi-lelki felfrissülésért
Gasztrómiai csodák az új energiákért
Harmonikus szobák a kényelemért

RÖVIDEN: SUNGARDEN A TÖKÉLETES PIHENÉS ÉLMÉNYÉÉRT!

EVDSZ EXTRA
30% kedvezmény az italárakból - a hirdetés felmutatójának ajándék 7 perc szolárium (direktben a szállodánál történő, min. 3 éjszaka foglalása esetén)

*A kedvezményeket kizárólag EVDSZ Tagkártyával lehet érvényesíteni.
Részletek az EVDSZ honlapján a szolgáltatások menüpontban.

8600 Siófok Batthyány Lajos u. 24. reservation@hotelsungarden.hu Tel.: + 36 84 312 422
WWW.HOTELSUNGARDEN.HU

ACCENT
HOTELS

Accent Hotels: Belföldi szállodalánc másképp

Év végi akciót szeretne?
**Csomagajánlatainkból EVDSZ-tagoknak 2015 év végéig
15 % kedvezményt biztosítunk!**

www.accenthotels.com/hu/evdsz

Puchner Kastélyszálló****

Év eleji szuperakció

Ajánlat EVDSZ kártyával
rendelkező Vendégeinknek! **-60%**

3 nap/2 éj 2 fő részére

Félpánziós ellátással, bármely szobában történő elhelyezéssel.
10 perc Flabélos használatával és korlátlan fürdőzési lehetőséggel.

95.000 Ft helyett mindössze 37.200 Ft-ért!

Foglalható (elnöki és deluxe lakosztály kivételével) 2016. március 11-ig hétköznapokra
(kivéve december 23. és január 3. között), illetve felár ellenében hétvégére is.
Hétfélig foglalás esetén tartalmazza a foglalás időpontjában érvényes programot,
például koncertet, előadást vagy Élménybirtok belépőt.

Részletek és foglalás: info@puchner.hu
Telefon: +36 72 459 546, 547



www.puchner.hu

**Téli relax a
HOTEL****OVIT-ban**

Csomagajánlatunk:
2 vagy 3 éjszaka szállás félpánziós
ellátással (svédasztalos reggeli,
menüválasztásos ebéd vagy
vacsera), teljes árát fizető
vendégeink részére 1 alkalommal
20 perces relaxációs masszázss,
3 órás belépő a Hévízi Tófürdőbe
(transzferrel), egy alkalommal a
drinkbarban sütemény + kávé/tea,
fény- és aromaterápiás infrakabin-,
fürdőköpeny-, szauna-, tornaterem
(kardiogépek)-, biliárd, asztalitenisz,
WIFI, parkoló használat.

Árak:

20 000 Ft/fő/2 éjszaka kétágyas szobában
22 900 Ft/fő/2 éjszaka apartmanban
26 900 Ft/fő/3 éjszaka kétágyas szobában
30 900 Ft/fő/3 éjszaka apartmanban

Ajánlatunk
2016. január 10-től február 8-ig érvényes

Az ár az ÁFÁ-t tartalmazza.
Az idegenforgalmi adó külön térítendő.
Gyermekek szállása -maximum 2 fő- reggelivel 2 (nagy)-
szülővel egy szobában pótágyon 4 éves korig ingyenes
(főtékezés igényelhető), félpánzióval 15 éves korig
kedvezményrel! Szép Kártyát (MKB, K&H, OTP),
Étkezési és Ajándék Erzsébet utalványt elfogadunk!
Háziallat (kutyá, macska) behozható 2 900 Ft/kisállat/éj



További információ és szobafoglalás:
8360 Keszthely, Alsópáhoki út • telefon: (36) 83-515-130 • fax: (36) 83-515-131
hoteloviti@online.hu • www.hoteloviti.hu

HOTEL OVIT

PAPÍRMADÁR

PAPÍR-ÍRÓSZER

5%

KEDVEZMÉNY



Az EVDSZ Tagkártyával rendelkezők 5% kedvezménnyel vásárolhatnak a Papírmadár® papír-írószer üzletekben!
A vásárlás feltételei és a kedvezményt adó üzletek listája a www.vd.hu oldalon, vagy az alábbi QR kód telefonos leolvasásával érhető el.





EVDSZ
EGYESÜLT
VILLAMOSENERGIA-IPARI
DOLGOZÓK
SZAKSZERVEZETI
SZÖVETSÉGE

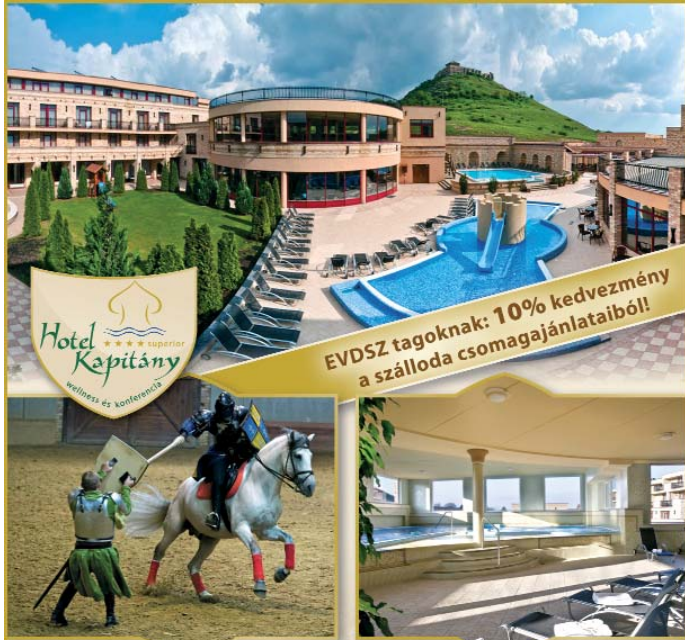

HOTEL KAPITÁNY★★★★SUPERIOR WELLNESS

8330 Sümeg, Tóth Tivadar u. 19.
Tel./Fax: +36 87 550 166 · +36 87 550 167
E-mail: sales@hotelkapitany.hu · foglalas@hotelkapitany.hu
www.hotelkapitany.hu

EVDSZ tagoknak: 10% kedvezmény a szálloda csomagjainlatáiból!

Csatlakozzon Ön is egyedi számítógép ajánlatunkhoz

mert most valóban megéri!



- prémium kategóriás (Hewlett-Packard, Dell, Lenovo, Asus) számítógépeket kínálunk egyesével ellenőrzött, kifogástalan állapotban
- rendkívül kedvezményes, akciós árakon
- minden igényt kielégítő, folyamatosan frissülő raktárkészlettel
- ingyenesen telepített Windows 7 operációs rendszerrel
- akár 6 - 24 hónapos, teljes körű garanciával
- magyar nyelvű, újszerű billentyűzettel és használati utasítással
- törésbiztos csomagolással
- Magyarország területén ingyenes házhozszállítással, telefonos ügyfélszolgálattal.
- Sodexo Iskolakezdési, Ajándék és Bónusz utalvány elfogadása.

Folyamatosan megújuló akciókkal várjuk érdeklődését a www.pcflootta.hu oldalunkon található webshopon, melyre az Önök számára kialakított, egyedi promóciós kód használatával tud bejelentkezni és vásárolni.

Egyedi promóciós kódját kérje szakszervezeti vezetőjétől!
A kedvezményt EVDSZ Tagkártyával lehet érvényesíteni!

Fenti ajánlatunk a folyamatosan frissülő raktárkészlet anyag, korlátlannal igénybe vehető ön és csalátagjai részére. A honlapon szereplő árak tartalmazzák a 27% os ÁFA t. A képek illusztrációk. Az esetleges nyomdai hibák kiküszöböléséért mindent megtesztünk, ám amennyiben mégis előfordulnak, azok tartalmáért nem áll módunkban felelősséget vállalni. A szímlap tájékoztató jellegű, a Helyleges raktárkészletre és az árról a honlap adatai az irányadók.

SPÓROLJON AKÁR ÉVI 100.000 FT-OT TÖBB MINT 1000 EDC ELFOGADÓHELYEN!



WWW.EDC.HU

Tisztelt Tagkártya-tulajdonos!
Ön már 1065 helyen használhatja EDC logós kártyáját.

Használja ki Ön is a Tagkártya nyújtotta előnyöket!



Kedvezmények a Facebookon is!

Kedvezményes vásárlási lehetőség a **Praktiker** valamennyi magyarországi áruházában az EVDSZ részére. A partnerséges kedvezményprogram keretében az alábbi napokon 10%-os kedvezménnyel tudnak áruházainkban vásárolni:



10% kedvezmény!

Praktiker
Mindenre van több ötlet!

December 17-18-19.
2016. január 7-8-9.
február 4-5-6.

Szeretettel várjuk Önöket áruházainkban! A 10 % kedvezmény nem vonatkozik az élelmiszerre, a kiárusításban, illetve az akciós termékekre.

VIFI HÍREK

Látogatás a kecskeméti Mercedes gyárban



2015. október 21-én a Mercedes-Benz Manufacturing Hungary Kft. kecskeméti gyárába szervezett látogatást az EVDSZ Ifjúsági Tagozata. Már a meghirdetés első napján túljelentkezés volt minden tagszakszervezetnél, de a gyár biztonsági előírásai miatt csak 40 fővel tudtunk részt venni. A programon részt vettek a DÉMÁSZ, E.ON, ELMŰ, ÉMÁSZ, MAVIR, Mátrai Erőmű és a Tatbányai Erőmű szakszervezeteinek tagjai.

A gyárlátogatás során testközelből nézhettük meg, hogyan születik a Mercedes-Benz CLA- és a B-osztály,

valamint a 2015-ös évben piacra kerülő harmadik modelljük, a CLA Shooting Brake.

Csoportunk különösen szerencsés volt, hiszen láthattuk a ritkaság számba eső, matt szürke Mercedeset és a teszt pályán első hosszabb útját megtevé CLA 45 AMG-t. A látogatás során nem csak az autók gyártásáról, de a munkavállalóknak járó extra juttatásokról is szó esett, mint például a menyasszonyi autóról és a havonta kisorsolásra kerülő, 6 nap időtartamra szóló tesztszervezésről, melynek egyetlen feltétele, hogy 1500

km-t levezessen vele a nyertes, akár külföldön is. A két óras ottlétünk alatt mindenki jól érezte magát, a viszájzajelzések pozitívak voltak.

A VIFI vezetősége úgy döntött, hogy a túljelentkezésre és a sikerességre való tekintettel 2016 év tavaszára is szervez egy 40 fős gyárlátogatást. A pontos dátumról az Ifjúsági tagozati képviselőtől kaphatunk tájékoztatást, illetve a Forró Drótban is figyeljétek a meghívót.

Deák Dóra

Őszi kirándulás - Herend és Sümeg

A Schneider Electric Szakszervezet Nyugdíjasklubja 2015 szeptember 23-án kiránduláson vettek részt Herend és Sümeg úti céllal. A kirándulás szervezése két helyszínen folyt, a Schneider Electric Hungária Zrt. budapesti nyugdíjasklubjai és a Schneider Electric Zeg Gyár berendezés szerelő nyugdíjasklubjai körében. Külön élményt jelentett a találkozás, egymás üdvözlése Herenden. 50 fős csapatunk először az 1826-ban alapított, az ország leghíresebb porcelángyárával, a Herendi Porcelánmanufaktúrával ismerkedett meg. Betekintettünk a kulisszák mögé. Egy mozi-film vetítése után láthattuk a korongosok és a porcelánfestők élő munkáját, egy szakképzett idegenvezető segítségével megismerkedhettünk a porcelánkészítés rejtelmével.

Utunk a világ legnagyobb Herend-kincsesládájába a Herendi Porcelánmúzeumba vezetett. Az ezer színben csillogó, tündöklő porcelántárgyak megismerése sokunkat juttatott ámulatba. Két vállalkozó szellemű társunk bekapcsolódott a múzeum - Titkok felfedezője Önre vár! - kincskereső játékába. A sikeres megfejtésért herendi mintás könyvjelzőt kaptunk.

Herendi látogatásunkat a bensőséges, meghitt hangulatú Apicius Étterem és Kávéházban zártuk, ahol a nap

fénypontjaként herendi porcelán csészeből kortyolhattuk kávéinkat.

Egyik ámulatból a másikba estünk, amikor Sümeghez közeledve megpillantottuk az őszi aranyló napsütésben pompázó, méltóságteljesen magasodó Sümegi Várat. A vár (legrégebbi része az 1260-as években épült) már messziről csábított szépségével, bátorított bennünket, hogy gyalogosan vagy vár taxival, de mindenképpen látnunk kell az



óriási tornyokat, a várfalak által évszázadok óta rejtgetett belső termeket. A várudvarban állva a látvány igazi idő-

utazással ért fel. A jutalom sem maradt el, gyönyörű táj, csodálatos panoráma tárult elénk minden égtáj irányában.

Időutazásunk tovább folytatódott, megtekintettük a Történelmi lovasjátékok című előadást. Az előadás kis izelítőt adott a középkorban ismert lovagi tornákból. Így láthattunk ügyességi fegyverbemutatót gyalogosan és lovon, lovas- és gyalogos bajvívást kardokkal, pajzsokkal, buzogánnyal. A szereplők korabeli jelmezt viseltek. A műsor színvonalát a zenei aláfestés növelte. Záró programként a Középkori lakomával csillapíthattuk éhségünket, amelynek menüje pogácsa, középkori leves, kemencében sült libacomb, egészben sült burgonya, kukoricaprósza, házi káposztasaláta, gyümölcsös pite, fehér- és vörösbor volt. A bőséges vacsora után kellemesen elfáradva, élményekkel telve köszöntünk el egymástól.

Viszontlátásra a jövő évben!

*Vidovicsné
Bene Erzsébet*



EVDSZ Nyugdíjas Tagozatának II. félévi ülése

2015. október 15.

Az EVDSZ tagszervezeteinek nyugdíjas tagozatvezetői a fenti napon 10 órára egybegyűltek, hogy a tárgyként II. féléves ülésüket lefolytassák. A meghívottak közül ketten jelezték, hogy távol maradnak, a többiek megjelentek. Jelen volt – szokás szerint – Dr. Szilágyi József, az EVDSZ elnöke is, hiszen állandó meghívottja a Nyugdíjas Tagozatnak.

Elnökünk, Begitterné Hédike megnyitotta az ülést, és a napirend ismertetése után (melyet elfogadtunk), felkérte Dr. Szilágyi József elnök urat, hogy a nyári, I. félévet záró ükünk óta eltelt idő történéseit, és szakszervezeti eseményeit ismertesse a megjelentekkel, hiszen a nyugdíjas társadalom csak a médiák révén értesül bizonyos dolgokról és ez a hiteles híradásoktól messze esik!

Elnök úr az energiaipari történésekkel kezdte. Elmondta, hogy a kormányzati szándék továbbra is a tulajdonoszerzés az iparágban, kitűzött cél, hogy az RWE-ben 2016. január 1-re 50 %-os, és 2017-ig 100 %-os tulajdont szerezzen a kormány. Tárgyalások folynak az EDF-el is. A Budapesti Erőművet egy cseh cég vette meg.

EVDSZ a DÉMÁSZ Szakszervezettel karöltve, az EDF EÜB-jével közösen próbál tárgyalásokat folytatni az eladások kapcsán, a munkavállalói garanciák biztosítása érdekében.

Rámutatott, hogy a Paks I. tulajdonosi joggyakorlása jogilag ugyan tiszta, de gyakorlatilag nem egyértelmű, ezért bonyolult bármilyen, akár kollektív szerződésben lefektetett pénzügyi művelet, kifizetés végrehajtásának engedélyeztetése!

Ki szeretnék vinni az erőművet az MVM csoportból, és közvetlenül egy miniszterhez tartozna! A bizalom helyett „külföldi” menedzserrel beszélnek, és Németországból hoznak vezérigazgatót!

A Vértessől szólván: bezárásra ítélték a bányát és az erőművet is, esetleg 600 fő foglalkoztatása is megszűnhet. Ezenkívül tönkre mennének a cég beszállítói is, és még a környező települések (Oroszlány, Bokod, stb.) önkormányzatai is – a bevételkiesés következtében – nehéz helyzetbe kerülnek.

De mivel csak odavetett kijelentések vannak, és bizonytalanság, egyenlőre nincs mi ellen tennie, és fellépnie a szakszervezetnek. Beszült elnökünk arról, hogy az EVDSZ kezdeményezi a kormánytól, hogy az energiapolitikáról szóló döntések előtt egyeztessenek a felek. (Itt az erőműfejlesztésekről és a tulajdonviszonyokról van szó). A felülről történő, egyoldalú kormányzás rossz döntéseket hozhat!

Az EVDSZ taglétszáma nem csökkent, bár az iparágban foglalkoztatottak száma folyamatosan csökken, mi most is 10 ezren vagyunk.

A Visegrádon tartandó taggyűlés és konferencia két dátumot is ünneplhet: az EVDSZ 25 éves, és a VKSZ 20 éves.

A Ptk. változása folytán az Alapszabályt is módosítani kell. Meg fog szünni az Etikai és a Gazdasági Ellenőrző Bizottság. Törvény szerint viszont lesz Felügyelő Bizottság nagy felelősségi körrel. Természetesen lesz beszámoló az elvégzett munkáról és a Felügyelő Bizottsági tagokon kívül lesz Szövetségi Vezetőségi tag választás is. Pótagot nem lehet választani! Lesznek még kitüntetések is a taggyűlésen.

Az országgyűlési pártok közül sikerült egyeztetni a szakszervezet álláspontját a FIDESZ-szel, az MSZP-vel, és az LMP-vel. Legfontosabb témák: Mt. változtatása, a korhatár előtti ellátások és a villamosenergia-iparág kérdései.

Agazati egyeztetések: bánya-, víz-, gáz-, közművek, vegyészek, stb. Még a távhővel kell egyeztetni, és lesz együttműködési megállapodás idén vagy jövőre.

A MASZ létrejött az MSZOSZ és az Autonómok közreműködésével. A SZEF nem lépett be, együttműködési megállapodást ajánl.

Várható feladatok: A jövőkép kialakítását, a helyzetfelmérést az EVDSZ elvégezte. Az ebből következő cselekvési program a Taggyűlés elé kerül.

A TAMOP-projekt sikeresen lezárult, 100%-os lehívás megvalósult, ellenőrzés megtörtént.

Beszült még a LIGA elnök körül kialakult helyzetről, melyről a média torz képet fest, ne üljünk fel minden híradásnak!

Begitterné elnöknasszony megköszönte a részletes tájékoztatást, és beszámolt a tagozat elmúlt időszakának történéseiről. A beszámolót a Taggyűlésen is ismertetni fogja.

Megköszönte mindenkinek az aláírásgyűjtést a 40 évi munkaviszony kapcsán, de az AB döntése miatt a további gyűjtés lefűjva.

Közölte, hogy Nyugdíjas Fórum lesz a LIGA Nyugdíjas Tagozat rendezésében. Neves előadókka a várható helyzetről.

Ezután megköszönte a jelenlévőknek a részvételt és bezárta az ülést. Legközelebb tavasszal találkozunk ilyen tagozati ülésen. Előtte azonban a visegrádi taggyűlés következik!

Vida György

EVDSZ Nyugdíjas Tagozat elnökhelyettes

Nyugdíjas érdekképviselet

(Találkozás Bognár Péter humán igazgató úrral)

2015. szeptember 16-án a hatodik konzultációra került sor Bognár Péter humán igazgató úr, valamint az MVM Paks Atomerőmű Zrt. nyugdíjasok érdekeinek társ-képviselői, Majoros János és Germán Endre között. Bevezetőként Majoros János a képviselők nevében köszönetet mondott az igazgató úr kezdeményezésére létrejött konzultációért, valamint a szeptember 11-i Nyugdíjas Találkozó – minden nehézség ellenére történő – sikeres megrendezéséért. Külön kiemelte a fórumon elhangzott vezetői tájékoztatókat, a hazamenetelkor kapott ajándécsomagot (póló és „vacsora”), valamint a Korda házaspár által nyújtott színvonalas műsort. Örömmel láttuk a Tolnai Népújságban közölt ismertetőt, mely szerint az összejövetelen közel 800 fő vett részt.

A korábbi időszakból még függőben lévő kérdésekkel kapcsolatban Bognár Péter igazgató úr az alábbi tájékoztatást adta:

A szerződéses járatok nyugdíjasok általi igénybevételével kapcsolatban elmondta, hogy azért a társaságnak 51,7% adót kell fizetnie minden jegy után. Emiatt az összes nyugdíjas számára biztosított, általános „bónusz” jellegű jegy-juttatás több 10 milliós kiadást jelentene a Társaságnak (míg a jegyeknek feltehetően csak egy töredéke lenne ténylegesen igénybe véve). Az erőmű vezetése azonban keresi a megoldást, amelynek első fázisaként még ebben az évben megkezdni a felmérést a nyugdíjasok körében a tényleges igényeket illetően.

A képviselőknek a 3. és a 4. blokk üzembe helyezésének 2016-ban, illetve 2017-ben esedékes 30. évfordulójával kapcsolatos megemlékezésekre vonatkozó javaslatait a nyugdíjasok bevonására eljuttatja TLK-ba Kovács Antal igazgatónak, hogy ezt a jövő évi terv összeállításakor figyelembe lehessen venni, ha ilyen jellegű eseményt tervez a Társaság.

A nyugdíjasokat érintő kedvezményes orvosi vizsgálatokkal kapcsolatban az igazgató úr tájékoztatót, hogy az erőmű a NUKLEO-MED Kft-vel megkötött külön szerződésben ezt az év október 26-29-e között biztosítja, melyről külön levélben értesíti a nyugdíjasokat.

A korábbi években megrendezett Villamos Nap helyett az idei évben az erőmű vezetése a Sport- és egészségnap bevezetését javasolta. Az így megtartott Sport- és egészségnap még kialakulóban van, s ennek keretében megvizsgálja a vezetés a nyugdíjasok részvételi lehetőségét.

Befejezőül a képviselők azt kérték az igazgató úrtól, segítse elő, hogy a nyugdíjasokat érintő intézkedések kidolgozásába az illetékes igazgatóságok is vonják be a társ-képviselőket. Az őszinte, nyílt és korrekett megbeszélésen a két fél örömmel nyugtázta, hogy a személyes kapcsolat a jövőben is folytatódik, és még ebben az évben sor kerül a következő konzultációra.

Germán Endre

a PA Zrt. nyugdíjasok érdekeinek társ-képviselője

EVDSZ II. Taggyűlés a Nyugdíjas Tagozat szemszögéből

Nem akarok a Taggyűlés napirend szerinti, eléggé szoros és sokrétű munkájával foglalkozni, hiszen ennek tudósítása a Forró Drótban megjelenik. Remek szervezést tapasztaltunk, és gyönyörű helyszínt is hozzá!

Visegrád a találkozó történelmi színelve, egy kicsit visszautalt a múltra. Mi is az ország minden részéből, az EVDSZ tagszervezetei küldötteiként találkozóra, és ezen belül is közös szakszervezeti munkára gyűltünk össze. Kiemelt cél az iparág szakszervezetének a VDSZSZ (később EVDSZ) megalakulásának 25 éves jubileumi megünneplése, valamint a VKSZ megkötésének 20 éves évfordulójának megemlékezése volt.

A taggyűlés munkáját nem részletezve, örömmel jelenthetem, hogy kb. 15 nyugdíjas tagunk is részt vett a gyűlésen. Ezen belül az EVDSZ Nyugdíjas Tagozat elnök asszonya és elnökhelyettese, valamint több tagja is jelen voltak.

Nem is vártuk, ezért örömteli meglepetés volt a tagozat több tagjának, köztük e sorok írójának, jubileumi kitüntetés!



Domina József, Bátki László, Vida György, Czinkóczi Pál, Szabados Józsefné (MARIKA), Begitter Henrikné (Hédi), Bohner Antal, Máhli János, Majoros János, Egger Attila

Rendkívül jól esett, és jó érzéssel töltött el mindnyájunkat az a tisztelet és a megbecsülés, amivel a gyönyörű plakett és oklevél részünkre - nyugdíjasok részére - átadásra került. Megható pillanatok voltak, és soha nem felejtjük el a felénk irányuló szeretetet!

E jelekből láthatjuk, hogy életünk folyamán a különböző helyeken végzett szakszervezeti munkánk nem volt hiábavaló! Biztos, hogy a jövőben is teljes „erőbedobással” a Szervezet támogatását fogjuk, nyugdíjas tagként művelni.

A megbecsülésért köszönetünket fejezzük ki a küldő tag szervezeteknek, és az EVDSZ vezetőségének egyaránt.

Paks, 2015. november 19.

Vida György
elnökhelyettes
EVDSZ Nyugdíjas Tagozat

A Belarusz kaland!

Az Egyesült Villamosenergia-Ipari Dolgozók Szakszervezeti Szövetsége meghívást kapott a fehérorosz Lukoml városában megrendezésre került XXIII. nemzetközi kispályás labdarúgó tornára. A tornán a FÁK országainak energiaipari szakszervezetei és a szakszervezeti tagjainkból összeállított csapatunk vett részt.

Az előkészületek több hónapig tartottak. A nehézségeken az Elnök úr és Óvári Katalin hathatós segítségével túljutva 2015. 11. 12-én elutaztunk a helyszínre. Barátságosan, szeretettel fogadtak bennünket. Egy szanatóriumban kerültünk



elszállásolásra, más csapatokkal egyetemben. Az állandóan borús és esős idő ellenére, nagyon jól éreztük magunkat. A városi tudónknak igazi paradicsom volt a fenyőerdő friss oxigéndús levegője. Mondhatni, harapni lehetett a levegőt. A kezdeti nyelvi nehézségeket sikerült áthidalnunk, igaz ebben nagy segítségünk volt Zhanna Zuboreva tanárnő, aki angol-orosz tolmácsként segédkezett. A tolmácsolás mellett bemutatta nekünk a várost, illetve segítette a protokolláris rendezvényeken történő eligazodásban is.

Pár mondatot a fociról. 5 csapatos csoportba sorsoltak bennünket, amelyben a házigazdákon kívül (2014 évi győztes), a későbbi győztes orosz, a későbbi harmadik szintén orosz csapat került. A tornán nem vehettek részt azok a játékosok, akik ebben az időben az országuk premier ligájában szerepelnek, bárki más igen. Ez már előre vetítette a színvonalat is. Jellemző a terhelésre, hogy pénteken három meccset játszottunk. 2x20 perces játékidővel, futsal szabályok szerint (4+1 fő). Ráadásul



az ünnepélyes megnyitó után miénk volt az első meccs a belarusz csapat ellen.

A csoportból az első két csapat jutott tovább, sajnos erről lemaradtunk. A díjátadón derült ki számunkra, hogy volt egy senior verseny is, amiben a mi korosztályunk csapatai vettek részt (nem a 18-22 évesek, akikkel mi játszottunk). Sebaj, legközelebb itt indulunk, ugyanis meghívást kaptunk a 2016-os tornára is.

Az ünnepélyes eredményhirdetésen egy perces néma főhajtással emlékeztünk meg a párizsi terrortámadás áldozatairól, ezzel is elítélve a terrorizmust, hitet téve a béke mellett.

Amennyiben egy szóval kellene jellemeznem a belarusz embereket akkor az a vendégszeretet, a vendégszeretet és még egyszer a vendégszeretet. Az életszínvonal elmarad a miénktől, de az emberek szeretete mindent legyőz, igaz ahhoz, hogy megnyíljanak az első gesztust, nekünk „idegeneknek” kellett megtennünk.

Egy pár szót az országról. A kelet európai síkságon terül el, területe kb. kétszerese a miénknek, lélekszáma 10 millió fő, fővárosa Minszk. Az országban mintegy 11 ezer tó található.



Lukoml, az eróműre épült város. Az eróművet 1969-ben építették és az ország 3 legnagyobb eróművének egyike. Ha hasonlítanom kellene, akkor Százhalombattával tudnám párhuzamba állítani. 14 ezer lakosa van, akiknek a nagy része az eróműben dolgozik, vagy az azzal kapcsolatos kiszolgáló tevékenységet végzi. Kiemelt helyet foglal el az életükben a sport, amelyhez a sportközpont, illetve a város melletti tó (Lukoml-tó (37 km²)) szolgál alapul. Magas kultúrája van a szaunázásnak, amit szerencsére mi is megtapasztaltunk. Kihívást jelentett számunkra viszont az étkezés, mert a konyhájuk teljességgel eltérő a miénktől. A csapat tagjai azonban nyitottak voltak az újdonságokra, függetlenül attól, hogy sokszor nem tudtuk tulajdonképpen mit is eszünk. Nem feledkezhetek meg a nemzeti italukról, a vodkáról sem. Közös tapasztalat, hogy a hideg esős napokon felmelegíti a megfáradt, fizikailag kimerült testet (az alkohol káros az egészségre).

Jómagam részt vettem egy kiránduláson Polotsk városában, ahol a St. Sophia székesegyházat és a St. Euphrosyne Ortodox kolostort látogattuk meg. Tapasztaltam, hogy a templomaik eredeti fényükben pompáznak, utat mutatva a hívó emberek számára.

2016. 11. 16.-án hazautaztunk, magunkkal hozva a belarusz emberek szeretetét, barátságát.

Utóirat: Érezhettétek, hogy a beszámoló csupa érdekes és egy kívülálló számára jó dolgokat ír le. Nem szabad azonban megfeledkezni arról, hogy mindez a bő háromnapos ottlétünkötől történő tapasztalatokat foglalja össze egy külföldi szemével, és nem a dolgok mindennapokba tekint bele a helyi emberek elbeszélései alapján. Árnnyalhatja a képet, hogy a szemmel látható rendnek, fegyelemnek valahol ára van.

Üdvözlét a belarusz embereknek:

Káplár Sándor
MVM DSZ ügyvivő

ÖSSZEFOGLALÓ A 2015. ÉVI SPORTÉRTEKEZLETRŐL

Az év végéhez közeledve megtartásra került a 2015. évi iparági sporttalálkozók kiértékelését és a 2016. év indítását megtervező Villamosenergia-ipari Sportértekezlet, melyen a társaságok sportkoordinátorai és szakági sportszakemberek vettek részt. A 2015. november 27-én a Budapesti Erőműben megtartott értekezletet Várhelyi Géza, a Villamosenergia-ipari Sportbizottság elnöke vezette le.

Az értekezlet megállapította, hogy a 2015. évi sporttalálkozók a meghirdetett versenynaptár szerint hiánytalanul és sikeresen rendezésre kerültek. A beérkezett elégedettségi kérdőívek alapján elmondható, hogy az idei találkozók is kifejezetten jól sikerültek.

A részvételt illetően 6,4%-os visszaesés mutatkozott. Az értekezlet elemezte ennek okait, s reményét fejezte ki, hogy azok átmenetiek lesznek, továbbá megállapította, hogy a részvétel visszaesése minden bizonnyal nagyobb mértékű lett volna, ha a két évvel ezelőtti, a részvételi díjak visszafogására indított program nem hozott volna már eddig is érdemleges eredményeket: komoly sikerként könyvelhetjük el, hogy a részvételi díjak a sportágak összességét tekintve az előző évhez képest lényegében változatlanok maradtak, a két évvel ezelőttihez képest pedig 5%-kal alacsonyabbak!



Sporttalálkozókban résztvevők számának alakulása

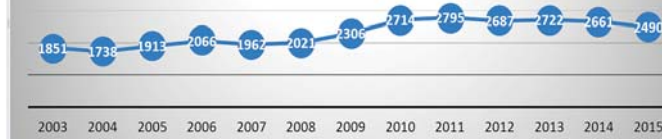

A minél alacsonyabb részvételi díjak mellett rendezés továbbra is fontos célkitűzés marad.

Az értekezlet több fontos dokumentumot fogadott el. A 2016. évi Versenynaptárban ugyan még néhány adat pontosításra vár, de a vitorlás sportágon kívül már minden sportágra jelentkezett rendező.

Az Általános Versenyszabályzat (ÁVSZ) kisebb módosítása mellett elfogadásra kerültek a sportági

versenyszabályzatok módosításai is. A Villamosenergia-ipari Sportértekezlet ezúton is megköszöni a találkozók rendezésében dolgozó kollégák áldozatkész munkáját, és köszönetét fejezi ki az iparági munkálatoknak a találkozók sikeres lebonyolításához nyújtott támogatásukért!

A Sportértekezletről további részletek találhatóak a vitsport.hu honlapon, ahol hamarosan közzé tesszük a 2016. évi Versenynaptárt is, amelyről a regisztráltakat értesíteni fogjuk!

Vitsport Labdarúgás

A sport már önmagában élményt nyújt, életminőséget javít, de vannak – nagy jelentőséggel bíró – pozitív „mellékhatásai”.



Idén harmincharmadik alkalommal került megrendezésre a Villamosenergia-ipari Kispályás Labdarúgó Találkozó, mely 2 napon keresztül nyújtott küzdelmes és izgalmas mérkőzéseket a sport iránt érdeklődőknek. Pinczés Ernő a Tiszántúli Villamosenergia-ipari Szakszervezet elnöke elmondta, hogy a rendezvényt a Tiszántúli Villamosenergia-ipari Sportklub (TVSC) és az E.ON Tiszántúli Áramhálózati Zrt. együttműködésében valósították meg.

A versenyre 10 csapat érkezett, akik a selejtezőkből tovább jutottak (összesen 127 fő), melyek a következők:

1. Bakonyi Erőmű Zrt.
2. DÉMÁSZ Nyrt.
3. E.ON ÉDÁSZ Zrt.
4. E.ON/ETI Debrecen TITÁSZ Zrt.
5. ELMŰ-ÉMÁSZ Társaságcsoport
6. MAVIR Zrt.
7. Mátrai Erőmű Zrt.
8. MVM Társaságcsoport
9. Paksi Atomerőmű Zrt.
10. Pannon Hőerőmű Zrt.

A rendezvényt Pántya Attila Üzemvezető nyitotta meg. A sportági bizottság elnöke: Donka Sándor és elnökhelyettese: Erdei László is jelen voltak mindhá-

XXXIII. Villamosenergia-ipari Kispályás Labdarúgó Találkozó
2015. szeptember 25-27.
Szeretettel köszöntjük a labdarúgó - találkozó résztvevőit!



Ebben az évben és ezen a hétvégén a Paksi Atomerőmű bizonyult a legerősebb csapatnak



A második helyezett a házigazda ETI csapata lett



Bronzérmes az ELMŰ/ÉMÁSZ csapata lett

rom nap, és koordinálták, segítettek a meccsek lebonyolítását, eredmények közzétételét. Jelen volt továbbá dr. Szilágyi József is a VIT Sportért Alapítvány képviselőjében.

Idén nagy népszerűségnek örvendett a szombat esti program, melyen a Nagyerdei Stadion került bemutatásra szakmai idegenvezetéssel, melyet a régi nagy LOKI-s focista, Bernáth Csaba irányított. A programon résztvevők hatalmas élményekkel gazdagodhattak mivel betekintést nyerhettek a stadion olyan kulisszatitkaiba is, ahová alap esetben nem juthatnának be. Pl.: VIP szektorba és a kispádkhoz bemehettek, valamint a sajtóirodát és a vendég és hazai focisták öltözőit is megnézheték.

A Debreceni Sportcentrum Oláh Gábor műfüves pályáin 3 napos izasztó küzdelmet követően megszülettek a végső eredmények.

A csapatoknak gratulálunk és jövőre is hasonló eredményeket kívánunk!

NEKÜNK SZÓL, RÓLUNK SZÓL.



Még több helyi hír

Színesebb, szórakoztatóbb tartalom

Csütörtökön rejtvény melléklet

FIZESSEN ELŐ ÉS NYERJEN!
A havi bevásárlást 15 000 Ft
értékben mi álljuk.

További részletek a **06-40/510-510**-es telefonszámon vagy
a **teol.hu/megerielofizetni** internetes oldalon!

A nyereményjáték időtartama: **2015. június 1. – 2016. január 31.**

XXIV. Villamosenergia-ipari Teketalálkozó

2015. évi VITSPORT iparági versenysorozat utolsó állomásaként a tekések léptek színre, a találkozó fennállása óta immáron 26. alkalommal. Az idei verseny részünkről azért volt izgalmas, mivel mi, vagyis Budapesti Erőmű Zrt. - Budapesti Erőmű SE. rendezte a találkozót. Ez önmagában sem kis feladat, és ami még nehezíti (de ezt bármelyik találkozó szervezőire igaz), hogy a munkánk mellett kellett elvégezni. Így a maroknyi szervezőknek (Kelemen Bóbe, Lajtos Ica, Részeg Gusztáv és a fővédnökünk Horváth Tibor) a találkozó előtti néhány hónap bizony szorgosan telt (szerencsére – így utólag – megérté).

Idén október 16-17-18-i hétvégére került kiűzésre a verseny, és mint az előző években rendszeresen, a tatabi Olimpiai Edzőközpont adott otthont a találkozásnak. A helyszínrre és a házigazdákra egy panaszszavunk sem lehetett, a több éves kapcsolatot kifinomította a szervezők és a házigazdák együttműködését. Az edzőközpontban, annak ellenére, hogy lassan a retro helyszínek közé kell sorolni, minden egy helyen áll rendelkezésre ahhoz, hogy a versenyzők a versenyre tudjanak koncentrálni, emellett lehetőséget ad lazításra, kikapcsolódásra is (uszoda, étterem, büfé, szállás). Tata amúgy is „tök jó hely”, ráadásul idén a versenyhétvégénkre esett az Öreg tó lehalászása, amit a helyiek színes vásári kavalkáddal, koncertekkel színesítettek. Az idei versenyszervezés üde színfoltja volt a fakultatív programként meghirdetett Fényes Tanósvény látogatása. Ez a kb. másfél órás kirándulás végigvezette a résztvevőket a Fényes fürdő melletti forrásvidék gyönyörű zugain, bemutatva a védett terület élővilágának színességét. A kirándulás egyik különlegessége volt a helyi túravezető lányka, akiből sugárzott az állatok, növények, a környék szeretete, mellette nem lehetett nem gyönyörködni. Ritka ilyen elhivatott embert látni!

Ezen kívül is volt érdekessége a versenyen kívüli történéseknek, hiszen csapattagunk személyében idén Tóth



Pál kapta a VITSPORT díját. „A sportért és az iparági kollégáért”. Köszönjük a sokévi lelkes munkáját és további erőt és jó egészséget kívánunk!

A verseny mondhatni szokásos forgatókönyv szerint, a 26. életévét betöltő sporttalálkozóhoz méltóan zajlott le. Egy különlegessége azért mégis volt: a hivatásos versenyzők nem külön kvalifikált versenyszámban indultak, hanem mindenki együtt, amatőrök, versenyzők, csupán a legmagasabb osztályokban szereplőket zárta ki a versenyszabályzat. Természetesen ennek vannak ellenzői, mellette is legyen, nekünk, mint szervezők, nem tiszttünk ebben állást foglalni.

Amúgy a verseny lebonyolításának jellegzetessége, hogy a versenyzőknek egyszer, pont ott és pont akkor kell hozniuk a csúcsmórájukat, amikor a dobáshoz szólítják őket, hiszen ez az egyszeri fellépés határozza meg az egyéni, a vegyes páros, a csapat, az összetett csapat és a társaságok közötti versenyszámok eredményét. Sajnos azt kell mondanom, hogy a mi versenyzőink a versenynapot nem a

jobbik lábukkal kezdték, vagy talán valami front volt, mert nagy részben nem sikerültek a dobásaik. Nem így a versenytársaink, akik közül sokan kiváló eredményt hoztak maguknak és csapataiknak. A végjáték a legjobb 16 női és a legjobb 40 férfi versenyző között zajlott, aminek eredményeként vasárnap, ebéd után a dobogósok átvehették a kiérdemelt díjikat. Budapesti Erőmű versenyzői közül a legjobbak: Kelemen Bóbe (4. hely), Tóth Pali (38. hely), legjobb férfi csapatunk 23., legjobb női csapatunk 7., legjobb összetett csapatunk a 8., valamint a legjobb vegyes párosunk a 15. helyezést ért el. Ami talán vigasz, hogy az 1000 fő alatti társaságok között a 4. helyre sikerült odaérni.

A Társaságok Versenye, a „király” kategória végeredménye: 1000 fő alatti társaságok versenyében Alteo Soproni Erőmű Kft., míg az 1000 fő feletti társaságok között EDF DÉMÁSZ Zrt. versenyzői bizonyultak a legjobbnak. Szívvel gratulálunk nekik és természetesen minden résztvevőnek!

A részletes eredményeket, és a bőséges fényképes illusztrációkat a VITSPORT honlapján (www.vitsport.hu) lehet megtekinteni.

Jövő évben ismét találkozunk, a 2016-os verseny Nyíregyházán kerül megrendezésre az E.ON Tisztántúli Áramhálózati Zrt. rendezésében.

Budapesti Erőmű Szervezők

Mert a láb mindig kéznél van!

Villamosenergia-ipari Futó Találkozó Mórahalmon

Idén az EDF DÉMÁSZ Elektromos SE vállalta az ötödik Villamosenergia-ipari Futó Találkozó megrendezését október elején. A villamosenergia-ipari Kajak-kenu találkozók szervezésében profi rendezőgárdának ez új feladatot jelentett, melyet – így utólag nyugodtan elmondhatjuk – nagyon jól megoldott!

Nem volt szerencsénk a futópálya kijelölésével, mert a verseny előtti napokban a környéken végzett mezőgazdasági földmunkák miatt át kellett azt tervezni. Ennek ellenére sikerült megtalálni Mórahalmon a „legideálisabb” útvonalat, mely a futók többségének tetszését is elnyerte. Rutinos rendezőként az EDF DÉMÁSZ Elektromos SE illetékesei gondoltak az eddigi négy futótalálkozón felmerült véleményekre, észrevételekre, így az idén zökkenőmentesen sikerült megrendezni a versenyt.

Az időjárás is pártfogásba vette a sportolni vágyókat, ragyogó napsütésben, a futáshoz talán már túlságosan

is meleg időben vághattak neki a résztvevők a kiűzött pályák teljesítésének. Jó volt látni a boldogan futó gyermekeket, együtt sportoló családokat! Az már csak „hab volt a tortán”, hogy egy olimpiai bajnokkal, Vajda Attilával futhattunk együtt, aki maga is sikeresen lefutotta a félmaraton!

A 2, 7, 14 és 21 km-es távot összesen 239 versenyző teljesítette, mellyel a harmadik legnagyobb létszámú sporttalálkozóvá nőtte ki magát a futótalálkozó!

Szállásra, ellátásra sem lehetett panasz, a lefutott kalóriákat pótolni, illetve a fáradt lábakat pihentetni minden résztvevőnek rendelkezésre állt a Colosseum illetve az Elixir Hotel, valamint a hozzájuk csatlakozó Szt. Erzsébet Gyógyfürdő.

Az esti eredményhirdetésen, illetve banketten ismét találkozhattunk Vajda Attilával, aki egy-egy közös fényképezés keretében adta át a díjakat a dobogósoknak!



A nagyvállalati kategóriában az EDF DÉMÁSZ csapata, a kisvállalati pedig az MVM Kontó csapata lett a legjobb, így Ők állhattak fel a képzeletbeli dobogó legfelső fokára!

Köszönjük az EDF DÉMÁSZ Elektromos SE rendezőinek a kiváló versenyt!

Jövőre találkozunk Pakson, ahol az MVM Kontó lesz a 6. Villamosenergia-ipari Futó Találkozó házigazdája!

Lapunkat rendszeresen szemlézi a megújult

OBSERVER

www.observer.hu

forró drót

Az Egyesült Villamosenergia-ipari Dolgozók Szakszervezeti Szövetségének lapja
Kiadja az Egyesült Villamosenergia-ipari Dolgozók Szakszervezeti Szövetség és a Mediaworks Regionális Kiadó Kft.
Tolna Megyei Irodája.

A kiadásért felel: dr. Szilágyi József elnök és Póré László kiadóvezető
Szerkeszti a szerkesztőbizottság
Főszerkesztő: Tóth Andrea Terézia
Szerkesztőség címe: EVDSZ 1116 Budapest, Fehérvári út 108-112. 1. em. 134-136. sz. iroda. Telefon: 06-1-202-10-92, telefax: 06-1-202-1534. E-mail: szerkesztoseg@vd.hu
A kiadó címe: Szekszárd, Liszt Ferenc tér 3.
Nyomdai előállítás: Mediaworks Kiadó és Nyomda Kft.
1082 Budapest, Futó u. 35-37. Felelős vezető: Végh Petra
ISSN 1785-699X