

Az országos munkavédelmi érdekegyeztetés helyzete és a Munkavédelmi Bizottság aktuális feladatai.

Munkavédelem aktuális kérdései, új kihívások a munkavédelemben

**2013. NOVEMBER 7.
VIMFÓ**

**Mandrik István ügyvivő
Munkavédelmi Bizottság
munkáltatói oldal**

A munkavédelem aktuális kérdései, új kihívások a munkavédelemben.

A munkavédelmi képviselők tevékenységének fontossága.

HAZAI ÉRDEKEGYEZTETÉS

1998- 2010.

2011-2013.

Érdekképviselés és érdekvédelem ,

A TRIPARTIT RENDSZER

**/állam, munkaadó, munkavállaló/
együttműködési helyzete**

A HAZAI ÉRDEKEGYEZTETÉS SZINTJEI ÁLTALÁBAN

- **MAKROSZINT** (TÁRSADALOM)
- **MEZZOSZINT** (ÁGAZAT)
- **ÜZEMI SZINT** (VÁLLALKOZÁS)

MAKROSZINTŰ ÉRDEKEGYEZTETÉS



Érdekegyeztető Tanács Országos Munkatanács Országos Érdekegyeztető Tanács



MANDRIK ISTVÁN OMB ÜGYVIVŐ
+36309411907

Az első Országos Érdekegyeztető Tanács 1988 decemberében alakult. A résztvevők által az 1990. évben életre hívott és kibővített létszámú Érdekegyeztető Tanács azzal, hogy tárgyalások útján folyamatosan feltárta és egyeztette az állam, a munkáltatók és a munkavállalók sajátos érdekeit, jelentős szerepet töltött be abban, hogy a nagyarányú gazdasági és társadalmi átalakulások Magyarországon jelentősebb társadalmi konfliktusok nélkül történtek meg.

A 2002. júliusában megújított Országos Érdekegyeztető Tanács a folyamatosan változó feltételekhez igazodóan - **intézményes keretet biztosított** a Kormány és a szociális partnerek (munkavállalók és munkáltatók országos érdekképviseleti szervezetei) közötti folyamatos párbeszédre.

Biztosította:

- a gazdasági és munkaügyi kérdések megtárgyalását,
- a szociális partnerek és a Kormány közti megállapodást.

Az OÉT - féléves munkaprogramja alapján havonkénti ütemezéssel - rendszeresen napirendre tűzte a munka világával összefüggő aktuálisan jelentkező feladatokat.

ÉRDEKEGYEZTETÉS 2010-IG

- **MIÉRT VOLT RÁ SZÜKSÉG ?**
- **KI – KIT KÉPVISELT ?**
- **MILYEN JOGI HÁTTERE VOLT ?**
- **MILYEN SZÜKSÉGSZERŰSÉGE VOLT AZ ÉRDEKEGYEZTETÉSNEK ?**

MIÉRT VOLT RÁ SZÜKSÉG ?

MERT SAJÁTOS ÉRDEKEI VANNAK A
TRIPARTIT RENDSZER MINDHÁROM
RÉSZTVEVŐJÉNEK

- 1. KORMÁNYZAT** TÖBB ADÓBEVÉTELT, NAGYOBB ELLENŐRZÉST, KISEBB ÁLLAMI KÖLTSÉGEKET
- 2. MUNKAADÓK** KEVESEBB ADÓTERHET, KISEBB KÖLTSÉGEKET, NAGYOBB SAJÁT RENDELKEZÉSŰ EREDMÉNYT
- 3. MUNKAVÁLLALÓK** TÖBB FIZETÉST, EXTRA BIZTONSÁGOT, TELJESKÖRŰ BITOSÍTOTTI HÁTTERET

KI KIT KÉPVISEL ?

- **MILYEN A SZAVAZATI ARÁNY?**

KORMÁNYZATI OLDAL

1. SZAVAZAT > SZÓVIVŐ

AZ EGYETEMES KORMÁNYZATI ÉS
AZ ÁGAZATI ÉRDEKEKEKET, AZ
EGYES MINISZTERIUMOK
KÉPVISELŐIN KERESZTÜL (EZ NEM MINDIG
SIKERÜL)



MANDRIK ISTVÁN OMB ÜGYVIVŐ
+36309411907

MUNKÁLTATÓK KÉPVISELETE

1.SZAVAZAT > SZÓVIVŐ

A 9 MUNKAADÓI SZÖVETSÉG:

- Agrár Munkaadói Szövetség
- Általános Fogyasztási Szövetkezetek és Kereskedelmi Társaságok Országos Szövetsége
- Ipartestületek Országos Szövetsége
- Kereskedők és Vendéglátók Országos Érdekképviseleti Szövetsége
- Magyar Iparszövetség
- Mezőgazdasági Szövetkezők és Termelők Országos Szövetsége
- Stratégiai és Közszolgáltató Társaságok Országos Szövetsége Munkaadók és Gyáriparosok Országos Szövetsége
- Vállalkozók és Munkáltatók Országos Szövetsége

DR. ROLEK FERENC MGYOSZ



DÁVID FERENC VOSZ



MANDRIK ISTVÁN OMB ÜGYVIVŐ
+36309411907



MUNKAVÁLLALÓK KÉPVISELETE

1. SZAVAZAT > SZÓVIVŐ

Az Autonóm Szakszervezetek Szövetsége (ASZSZ) ,
az Értelmiségi Szakszervezeti Tömörülés (ÉSZT) ,
a Liga Szakszervezetek ,
a Magyar Szakszervezetek Országos Szövetsége (MSZOSZ) ,
a Munkástanácsok Országos Szövetsége (MOSZ) ,
a Szakszervezetek Együttműködési Fóruma (SZEK)

PATAKY PÉTER



GASKÓ ISTVÁN



MANDRIK ISTVÁN OMB ÜGYVIVŐ
+36309411907

Az OÉT szakfórumai (szakértők)

- ILO ügyekkel foglalkozó tanács
- az Európai Unió ügyeivel foglalkozó tanács
- az ágazati ügyekkel foglalkozó tanács

Az OÉT szakbizottságai

- Bér-és Kollektív Megállapodások Bizottsága
- Gazdasági Bizottság
- Esélyegyenlőségi Bizottság
- Munkaerőpiaci Bizottság
- Munkajogi Bizottság
- Munkavédelmi Bizottság
- Nemzeti Fejlesztési Terv Bizottság
- Szakképzési Bizottság
- Szociális Bizottság

MAKROSZINTŰ TRIPARTIT SZAKOSÍTOTT ÉRDEKÉRVÉNYESÍTÉS

ORSZÁGOS MUNKAVÉDELMI BIZOTTSÁG KORMÁNYZAT (NMH MMF)+ TÁRCÁK

- MUNKAADÓI OLDAL
- MUNKAVÁLLALÓI OLDAL

BAKOS JÓZSEF



CZOMBA SÁNDOR



MANDRIK ISTVÁN OMB ÜGYVIVŐ
+36309411907

NEMZETGAZDASÁGI
MINISZTERJUM 21



MANDRIK ISTVÁN OMB ÜGYVIVŐ
+36309411907

ORSZÁGOS MUNKAVÉDELMI BIZOTTSÁG

- **AZ EGYETLEN TÖRVÉNYBEN
MEGJELENŐ TRIPARTIT SZERVEZET
AMELY AZ OÉT- EN BELÜL IS SAJÁT, A
MINISZTERIUM ÁLTAL KÖZZÉTETT
ÜGYREND SZERINT MŰKÖDÖTT ÉS
MŰKÖDIK MA IS.**



MANDRIK ISTVÁN OMB ÜGYVIVŐ
+36309411907

A MUNKAVÉDELMI BIZOTTSÁG :

Mvt. 78. § 2. / g.pont

DÖNT a nevelés és az oktatás területén a biztonságos életvitelre, a szakmai oktatás területén az egészséget nem veszélyeztető és a biztonságos munkavégzés szabályaira vonatkozó ismeretanyag meghatározásával kapcsolatos kérdésekben.

A biztonság tudatos nevelés célja:

a művelt, **szuverén**, érdekeit objektíve
érvényesíteni tudó, **öntevékeny**,
magatartásában egyetememes
értékeket követő személyiség kialakítása.

**AMELY NEM MÁS MINT EGÉSZSÉGES ÉS
BIZTONSÁGOS MUNKAVÉGZÉS**



Nemzeti Munkaügyi Hivatal
Munkavédelmi és Munkaügyi Igazgatóság
Munkavédelmi Bizottság Titkárság Vezetője

Iktatószám: 1385- /2013/5410
Ügyintéző: dr. Széll Richárd
Telefonszám: 06 (1) 346-9582
Tárgy: szakmai tartalom megküldése
Melléklet: szakmai tartalom

Mandrik István
ügyvivő

Munkavédelmi Bizottság
Munkáltatói Tárgyalócsoport

Tisztelt Ügyvivő Úr!

Hivatkozva a Munkavédelmi Bizottság Oktatási Albizottságának 2013. január 08-i ülésén elhangzottakra véleményezés és – egyetértése esetén - jóváhagyás céljából mellékelten megküldöm a Munkavédelmi Bizottság (a továbbiakban: MVB) Oktatási Albizottsága által háromoldalú konszenzus alapján összeállított és a kormányzati tárgyalócsoport részéről már jóváhagyott, az MVB-nek a munkavédelemről szóló 1993. évi XCIII. törvény 79. § (1) bekezdés g) pontjában foglalt feladata körében a - tervek szerint - valamennyi OKJ-s képzést kiegészítő munkavédelmi oktatási szakmai tartalmat.

Budapest, 2013. január „10”

**a 84/2013. (III. 21.) Korm.
rendeletben megjelent
a 11500-12 számú,
Munkahelyi egészség és
biztonság megnevezésű
modul.**

MILYEN KIHÍVÁSOK JELENNEK MEG A MUNKAVÉDELMEBEN?

EURÓPAI PROBLÉMÁK:

- A tartósan meleg időszakok okozta megnövekedő igénybevétel megelőzése
- Az egészségellenőrzés megelőző /stressz/ hatékonyságának növelése
- Egyes sérülékeny munkavállalói csoportok (idősödők, migránsok, munkahelyi baleset, foglalkozási megbetegedés, vagy rokkantság miatt rehabilitáltak) munkaerejének regenerálása és visszaillesztésük a munka világába

MILYEN KIHÍVÁSOK MENTÉN KELL EZT ELVÉGEZNI?

+ A HAZAI PROBLÉMÁK:

- GAZDASÁGI VÁLSÁG,**
- A GAZDASÁGI, TÁRSADALMI
BEIDEGZŐDÉSÉNEK TOVÁBBÉLÉSE**

*Kiemelt korcsoportok százalékos arányának növekedése az
össznépességben belül, Magyarországon*

Életkor/év	1960	2001	2050
60-64	36,1	25,7	18,1
65-69	25,4	23,6	18,3
70-74	19,2	21,0	20,3
75-79	12,3	16,3	15,9
80-84	5,7	7,4	11,7
85-	2,2	6,0	15,4
Összesen (fő)	1.372.661 =100 %	2.081.550 =100 %	3.319.324 =100 %

AZ EL- ANYAGIASULT VILÁG RÉSZÉRE

- VALÓSÁGOS VÁLASZOKAT ADJON A BIZTONSÁGTUDATOS KÉRDÉSEK FELVETÉSÉRE
- VALÓSÁGOS ÉRVEKET HASZNÁLJON A BIZTONSÁG ERŐSÍTÉSE ÉRDEKÉBEN

RENDET ÉS BIZTONSÁGOT AKARUNK

- A MUNKA TERVEZÉSÉBEN
- A MUNKA IRÁNYÍTÁSÁBAN
- A MUNKA ELLENŐRZÉSÉBEN

■ MINDEZT TÁRSADALMI
MÉRETEKBEN

JUSSUNK EL EGYÜTT A KÉRDÉSEKTŐL A CSELEKVÉSÉIG

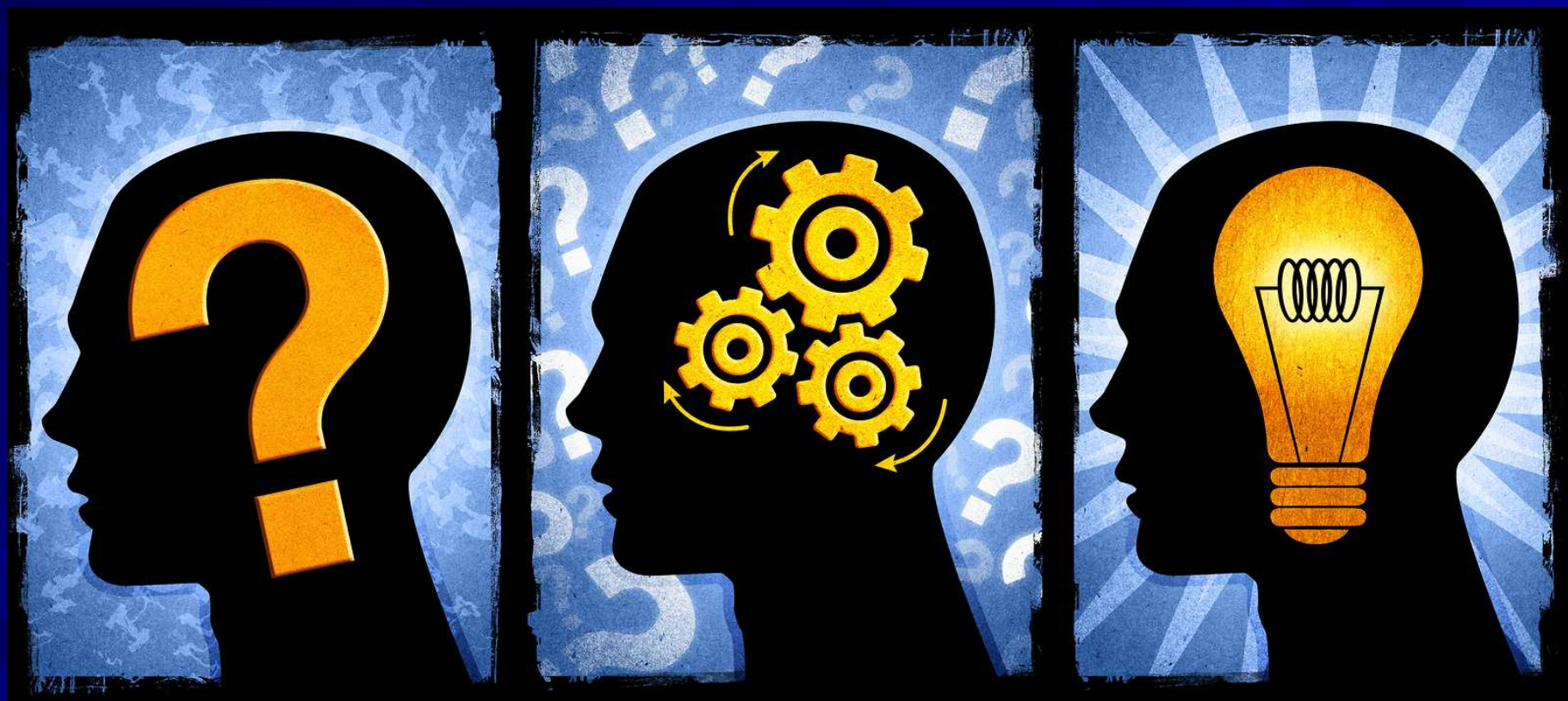

MANDRIK ISTVÁN OMB ÜGYVIVŐ
+36309411907

SOKFÉLE KÖVETELMÉNY

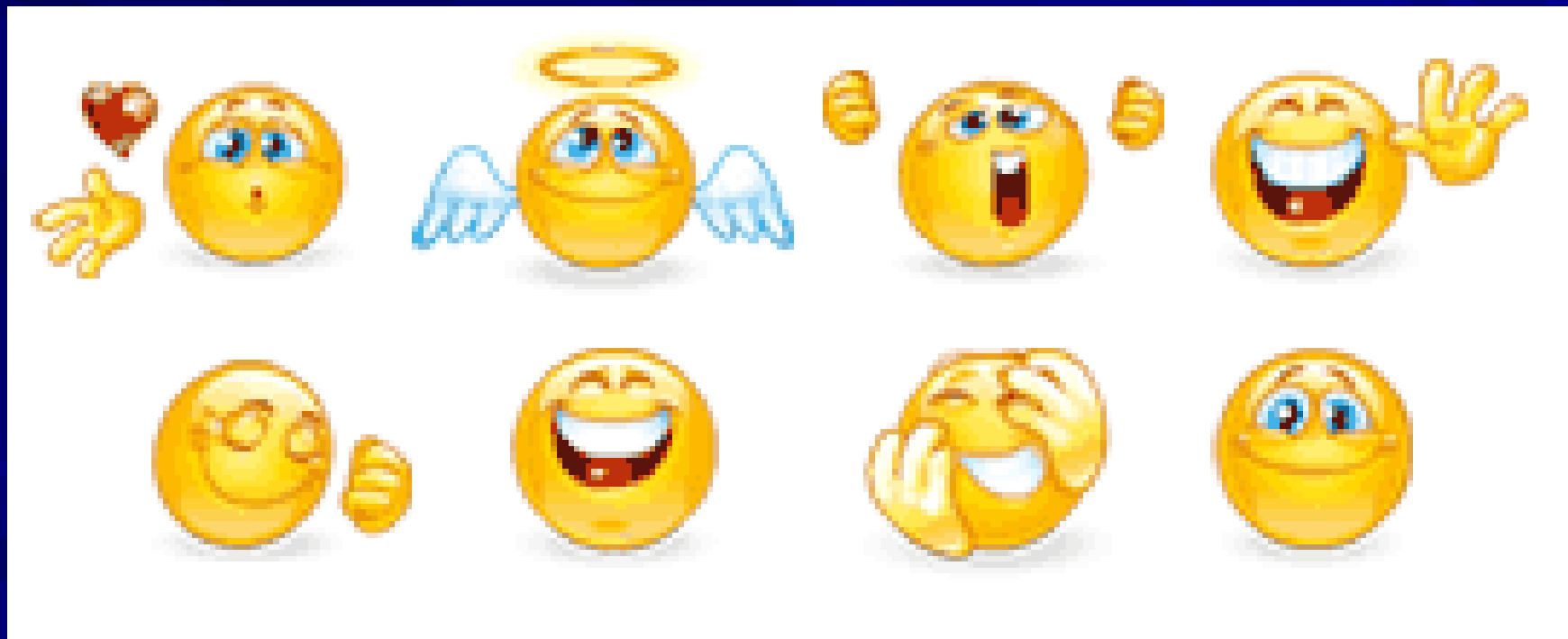

NEM ILYEN RENDET AKARUNK!



ÉS NEM IS ILYENT !



MANDRIK ISTVÁN OMB ÜGYVIVŐ
+36309411907

AZONBAN EDDIG NEM KELLENE ELJUTNI A STRESSZEL!

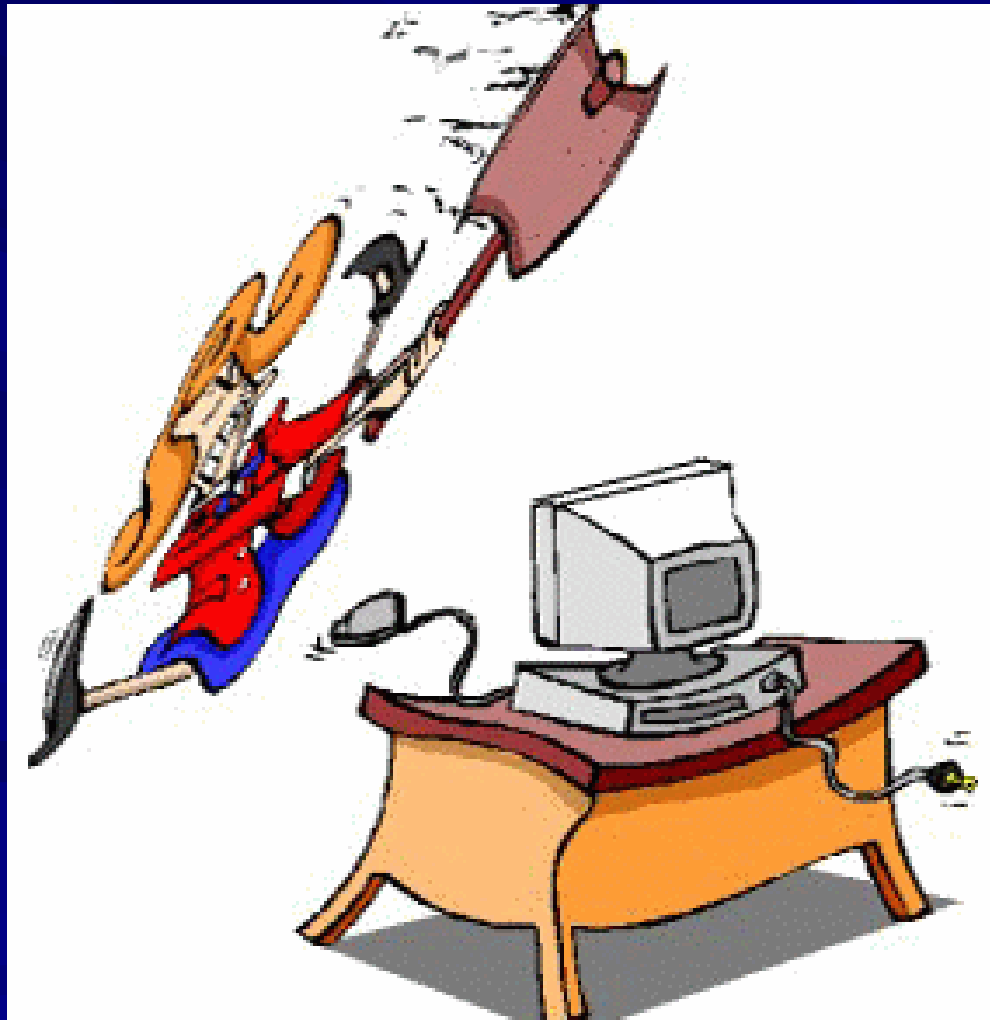

MILYEN A STRESSZ??

Emeljünk fel egy pohár vizet. Meddig tudjuk tartani? A tényleges súly nem számít. Attól függ, hogy mennyi ideig tartom a poharat a kezemben. Ha csak egy percre, akkor nincs semmi baj. Ha egy óráig, akkor fáj tőle a karom. Ha egy napig, akkor a karom elzsibbad és lebénul.

A pohár súlya nem változik meg, de minél tovább tartom a kezemben a poharat, az annál nehezebb lesz.

A stressz és az aggodalom ugyanolyan, mint a pohár víz. Ha csak rövid ideig gondolsz rájuk, nem történik semmi. Ha egy kicsit hosszabb ideig gondolsz rájuk, elkezdenek fájni. És ha egész nap rájuk gondolsz, bémultnak érzed magad - semmit sem tudsz rendesen megcsinálni.

Fontos tehát, hogy megválj a stressztől. A nap végén vedd le válladról a terheket, amilyen hamar csak lehet! Ne hordozd azokat még éjszaka is! Tedd le a poharat! **EZ A MUNKAVÉDELEM KIHÍVÁSA!**

MANDRIK ISTVÁN OMB ÜGYVIVŐ
+36309411907

AGGODALMASKODÁS

Aggodalmaskodás

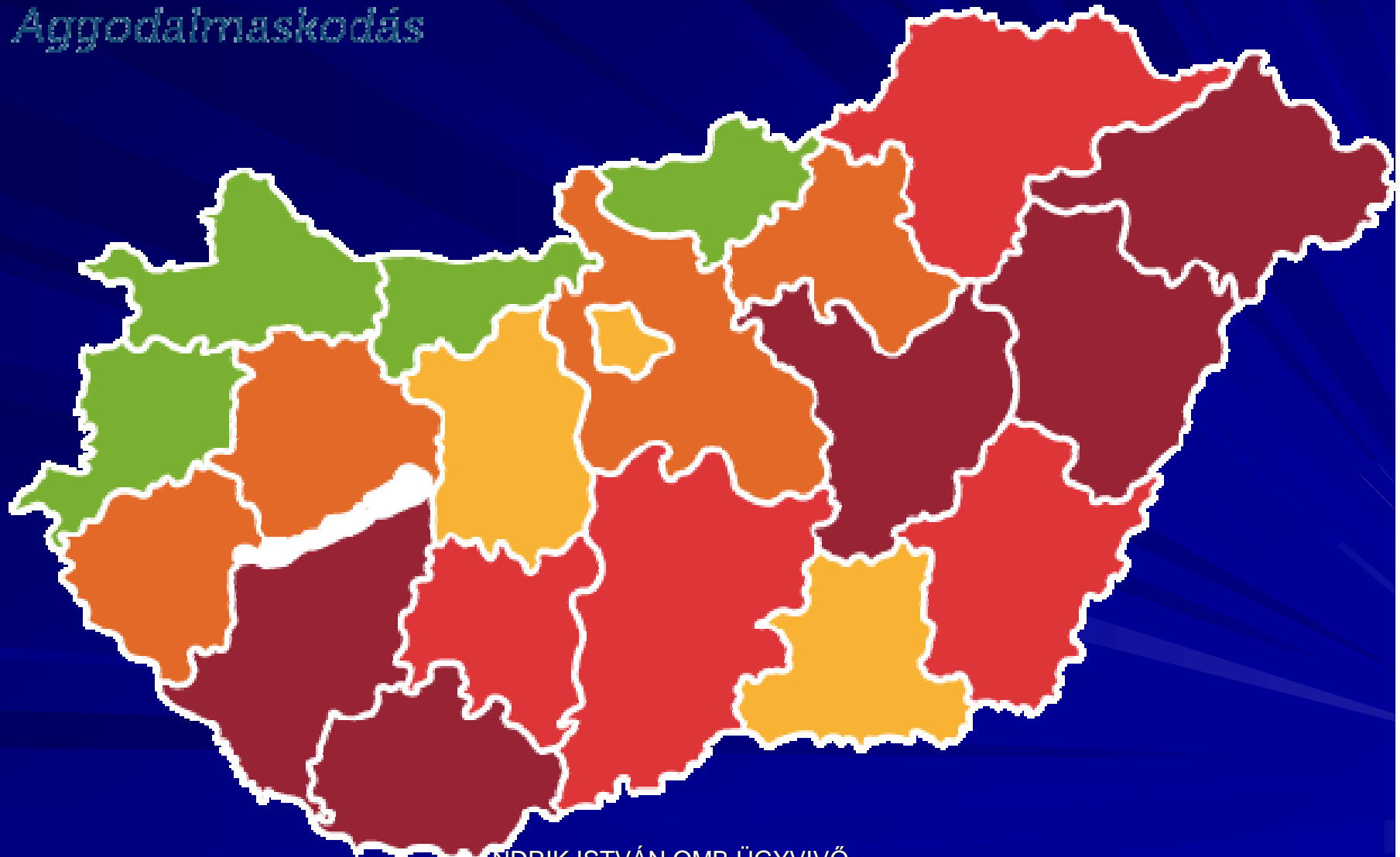

MANDRIK ISTVÁN OMB ÜGYVIVŐ
+36309411907

■ nagyon alacsony ■ alacsony ■ átlagos ■ magas ■ nagyon magas

MUNKAVÉDELMI FELADAT

- **A VÁLTOZÓ ÉLETMINŐSÉGNEK VALÓ MEGFELELÉS BIZTONSÁGI FELTÉTELEINEK IGAZÍTÁSA ----- A JOGSZABÁLYOK BEFOLYÁSOLÁSA, VÉLEMÉNYEZÉSE RÉVÉN**
- **MIRE GONDOLUNK, MIVEL LEHET LEÍRNI A VÁLTOZÁSOKAT pl:**

NE SZEMETELJ EZT MA KI KELL ÍRNI ?

■ NO LITTERING



KI LEHET ÍGY IS ÍRNI:

**Thank You
For Not
Littering**



EZT MA MÁR NEM KELL KIÍRNI! VÁLTOZIK A KULTURKÖRNYEZET !



MANDRIK ISTVÁN C
+36309411

VANNAK DOLGOK

MI IS VÁLTOZIK?

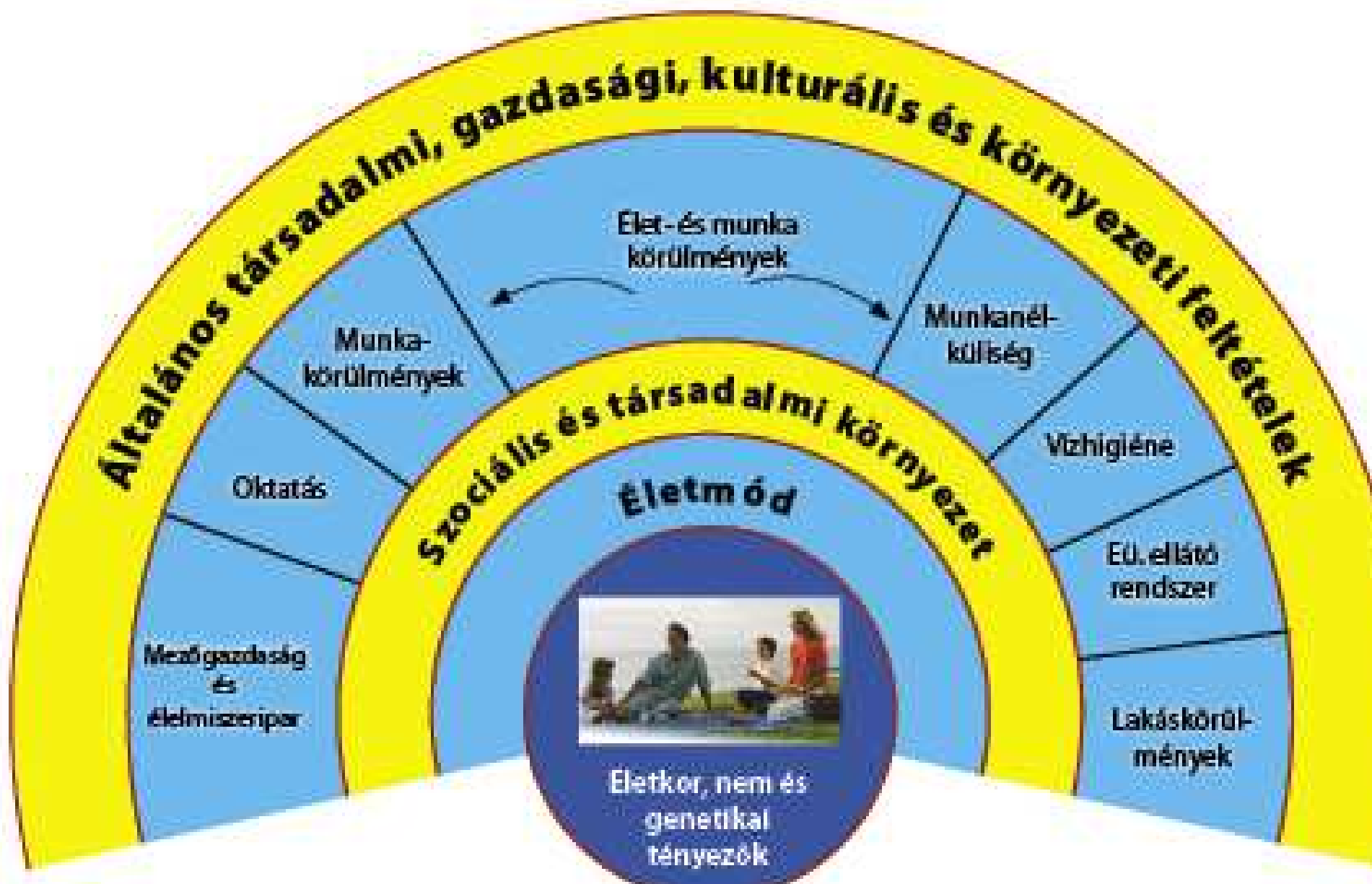

Európai keretegyezmény

JÖTT MÁR LÉTRE

a
**munkahelyi egészségvédelemről
és biztonságról a
fodrászati ágazatban**

EZ AZ EU TREND

**■ HAZÁNKBAN MIKÉNT
ALAKULTAK A DOLGOK AZ
ÉRDEKEGYEZTETÉSBEN
2010 UTÁN ?**

■ VÁLTOZÁSOK AZ OÉT ÉLETÉBEN



2011.06.15.

- Ekkor tűzte az Országgyűlés napirendjére, július 30-ával pedig megszüntette az OÉT-et.
- Helyébe a már csak javaslatvételi lehetőséggel bíró Nemzeti Gazdasági és Társadalmi Tanács lépett. (NGTT)

NGTT



NGTT TAGJAI

- A munkavállalói és munkáltatói tömörülések
- - a gazdasági kamarák
- - a civil szervezetek
- - az egyházak
- - a magyar tudományos élet hazai és határon túli képviselői

DELEGÁLÁS - MŰKÖDÉS

- A tanács tagjait a küldő szervezet választja, tevékenységüket ingyenesen végzik.
- A tanács tagjai maguk közül elnököt választanak, akit 3 havonta újra választanak.
- A soros elnök feladata a Tanács működtetése, az ülések, és fórumok megszervezése, hazai, és esetlegesen nemzetközi szinten is.
- A Tanács munkájáról évente egyszer jelentést készít, amit a Kormány saját honlapján teszi közzé
- A felelős miniszter évente egyszer listát készít a
- Tanács által javasolt ügyekben hozott kormány döntésekről.



TÉMÁK:

- A TÁRSADALOM GLOBÁLIS KÉRDÉSEI
- A VILÁG ÉS MAGYARORSZÁG
- STRATÉGIÁK – KONCEPCIÓK

GLOBÁLIS FELMELEGEDÉS HATÁSAI AZ ÖLTÖZKÖDÉSRE, A TEXTILIPARRA:

Positive proof of global warming.



**18th
Century**

1900

1950

1970

1980

1990

2006

AZONBAN!

- AZ NGTT MEGÁLLAPÍTÁSOK NEM A VILÁG ÖSSZES ORSZÁGÁRA VONATKOZNAK
- NEM IS AZ EGÉSZ EU-RA.....
- A FELMÉRÉSEK SZERINT OROSZORSZÁG EGY KICSIT KIVÉTEL, ÉS NEM CSAK SZIBÉRIA MIATT.....:

AZ NGTT TOVÁBBI FELADATA:

**A TUDOMÁNYOS TECHNIKAI
FORRADALOM VIVMÁNYAINAK
STRATÉGIÁJÁNAK
KONCEPCIONÁLIS BEILLESZTÉSE A
HAZAI TUDOMÁNYOS TECHNIKAI
FEJLŐDÉS FOLYAMATAIBA**



MANDRIK ISTVÁN OMB ÜGYVIVŐ
+36309411907

GSM - A.D. 1914



5 620,-

NOKIA 1914

Új model!

tömeg: 14,8 Kg

méret: 300x310x205

készítési idő: 40 perc

beszélgetési idő: 30 sec

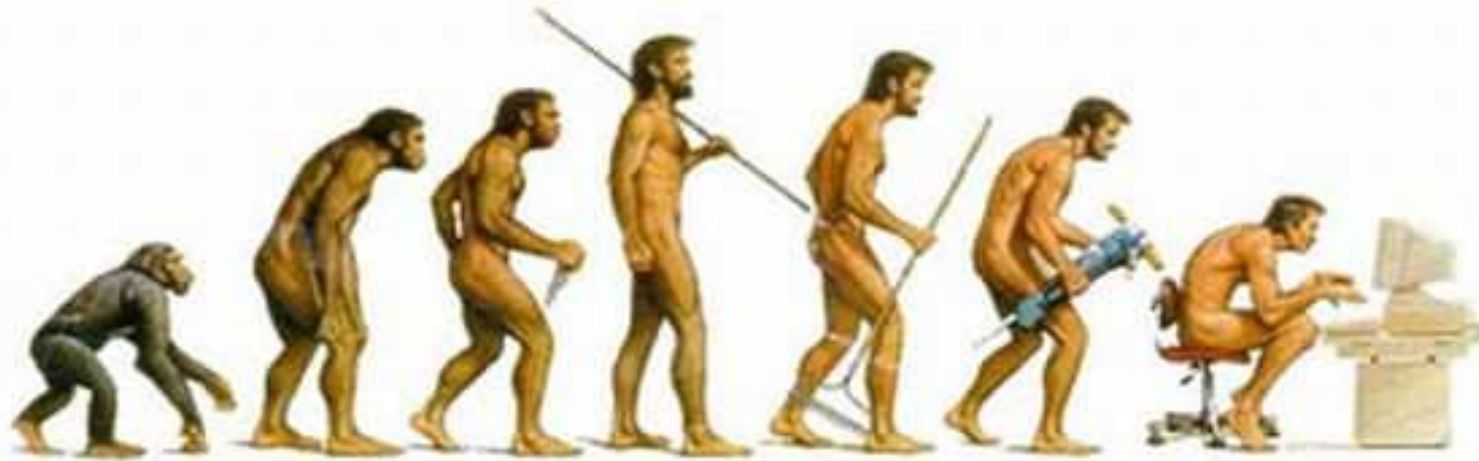

Az OÉT szakbizottságai

- Bér-és Kollektív Megállapodások Bizottsága
- Gazdasági Bizottság
- Esélyegyenlőségi Bizottság
- Munkaerőpiaci Bizottság
- Munkajogi Bizottság
- **Munkavédelmi Bizottság**
- Nemzeti Fejlesztési Terv Bizottság
- Szakképzési Bizottság
- Szociális Bizottság



ORSZÁGOS ÉRDEKEGYEZTETÉS

■ 2012 UTÁN:

■ VAN – E „ELŐÉLET” , „UTÓÉLET”,
VAGY VALAMI MÁS?

OÉT „UTÓÉLETE”

- A közzolgálati alkalmazottak külön érdekegyeztető fórummal rendelkeztek, ez volt az Országos Közzolgálati Érdekegyeztető Tanács (OKÉT)

Az OKÉT háromoldalú fórum.

- a Kormány megbízott képviselői,
- a döntően közszolgálati alkalmazottakat képviselő szakmai szakszervezet (szakszervezeti szövetség) összefogó, szakszervezetei, a költségvetési intézményi szektor országos érdekegyeztető fórumán részvételi joggal rendelkező országos szakszervezeti szövetségek (konföderációk) és
- a helyi önkormányzatok országos érdekképviselői szervezetei

OKÉT ALAPSZABÁLY:

- **8. Az OKÉT-et, illetve az oldalakat a 10-13. pontban foglaltak szerint tájékozási, véleményezési és javaslattételi jog illeti meg.**

OKÉT ALAPSZABÁLY:

- **9.** A tájékoztatói jog alapján az oldalak kölcsönös szóbeli vagy írásbeli tájékoztatásra jogosultak az alapszabályban meghatározott jogosultságok gyakorlásához, az OKÉT működéséhez szükséges vagy más, kölcsönös érdeklődésre számot tartó információkról.

OKÉT ALAPSZABÁLY:

- 10. A szociális partnerek az őket megillető véleményezési jog alapján álláspontjukat az OKÉT-ben kifejthetik, illetve egyeztethetik.
- A Kormány - különösen a 12. pontban szereplő kérdéskörökben – csak a szociális partnerek véleményének megismerését, az álláspontok egyeztetését követően hoz döntést, intézkedést, illetve a véleményekről a döntéshozót a döntéshozatalt megelőzően, kellő időben tájékoztatja.

12. A javaslattételi jog alapján az OKÉT jogosult megállapodni

- az OKÉT működési területéhez tartozó Tárgykörben kormányzati intézkedés kezdeményezéséről, a költségvetési intézményi szférában szektorális, ágazati, helyi önkormányzati, intézményi szinten folytatott érdekegyeztető tárgyalásokon követendő elvekkkel, eljárással, és magatartással kapcsolatos ajánlásról.**



MANDRIK ISTVAN OMB ÜGYVIVŐ
+36309411907

A Versenyszféra Konzultációs Fóruma 2012.02. hó

- **szakszervezeti részről** a Liga Szakszervezetek, a Magyar Szakszervezetek Országos Szövetsége (MSZOSZ), valamint a Munkástanácsok Országos Szövetsége (MOSZ) vezetői,
- **a munkaadói szervezetek** közül pedig az Általános Szövetkezetek és Kereskedelmi Társaságok Országos Szövetségének (ÁFEOSZ), a Munkaadók és Gyáriparosok Országos Szövetségének (MGYOSZ) és a Vállalkozók és Munkáltatók Országos Szövetségének (VOSZ) vezetői



JELLEMZŐ NAPIRENDEK

MUNKA VILÁGÁNAK KÉRDÉSEI

- MUNKA TÖRVÉNYKÖNYVE
- MUNKABÉKE
- MINIMÁLBÉR



MANDRIK ISTVÁN OMB ÜGYVIVŐ
+36309411907

A VKF ELŐNYE

- NEM SAJTÓNYILVÁNOS !!!
- JOBB ESÉLYEK A NYÍLT TÁRGYALÁSOKHOZ

A SZAKSZERVEZETI ÁLLÁSPONT:



- Főnök, meg kell adnia a fizetésemelést! Három cég is érdeklődik utánam!

- Igazán?

És melyek azok a cégek?

- Az áramszolgáltató, a gázművek és a vízművek.

A MUNKAADÓI ÁLLÁSPONT:









MANDRIK ISTVAN OMB UGYVIVO
+36309411907



VIGYÁZZ!
380V!

KOLDATOR
KÖZMŰVELÉSI SZÉK
M. HŐP. 30-60 01 10
M. ALUM. 20 100
M. T. 10
M. 10

R S T H F
Tip T-10/2,5-4,5 TG 1K

Hűs háló

6



ÉRDEKÉRVÉNYESÍTÉS AZ ÁGAZATI SZINTEN

- **HOGYAN KELETKEZETT?**
- **MILYEN A FELSŐSZINTŰ KAPCSOLAT ?**
- **MILYEN AZ ÁGAZATI SAJÁTOSSÁG ?**

MEZZOSZINTŰ ÉRDEKÉRVÉNYESÍTÉS

- ÁGAZATI PÁRBESZÉD
- **Országos Munkaügyi Tanács 2001 PHARE program döntés az Ágazati Párbeszéd Tanács ÁPBT létrehozásáról**
- Ágazati Párbeszéd Bizottság (ÁPB)
- Ágazati Részvételt Megállapító Bizottság (ÁRMB)

JELENLÉGI STRUKTÚRA:

- **Dr. KARDKOVÁCS KOLOS**
NGM. HELYETTES ÁLLAMTITKÁR
KÉPVISEL(TE)I AZ ÁPBT
KORMÁNYZATI OLDALÁT

MEZZOSZINTŰ ÉRDEKÉRVÉNYESÍTÉS

A vagyonvédelemben:

- Magyar Biztonsági Vállalkozások Munkaadói Szövetsége (MBVMSz)
- Vagyonvédelmi Szakszervezetek Szövetsége (VSZSZ)
- Mindkettő tagja az **ÁGAZATI PÁRBESZÉD TANÁCSNAK**

MEZZOSZINTŰ BIPARTIT ÉRDEKÉRVÉNYESÍTÉS

A VAGYONVÉDELEMBEN

|

MAGÁNBIZTONSÁGI ÁGAZATI
PÁRBESZÉDBIZOTTSÁG

|

MUNKAADÓI MUNKAVÁLLALÓI
TÁRSELNÖKÖK

ÉRDEKÉRVÉNYESÍTÉS „AZ ÜZEMI SZINTEN”

- PARTNEREK?
- CÉLOK?
- KOLLEKTÍV SZERZŐDÉS?

Érdekképviselések, kollektív tárgyalások

■ ÜZEMI SZINT

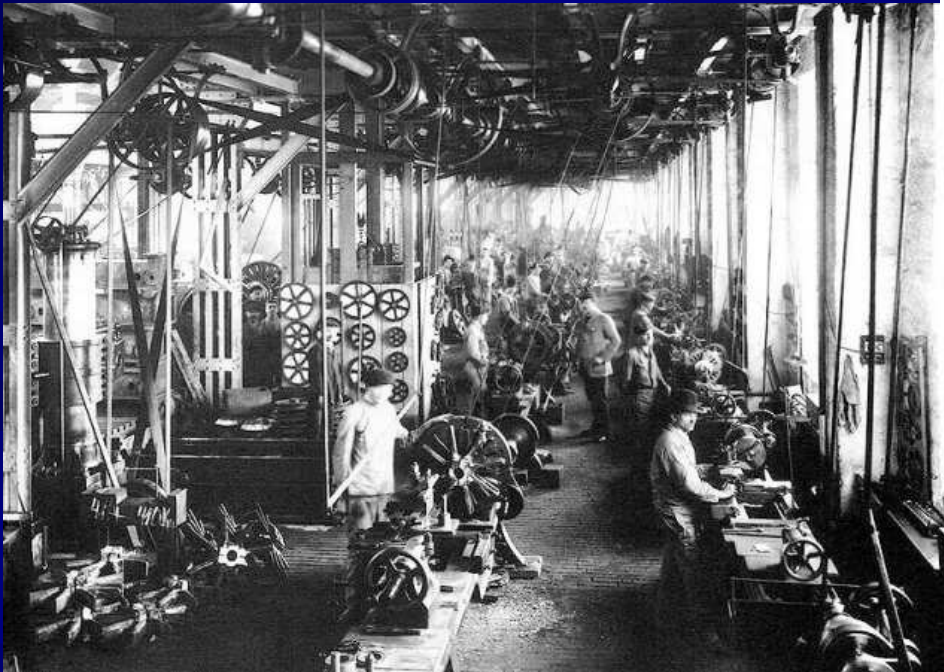

Multi-Monitors.com

OMB ÜGYVIVŐ
1907

A munkaügyi kapcsolatok fő területei egy szervezetben belül

- **Kollektív tárgyalások** - a kollektív szerződés kialakítása érdekében, az elosztási konfliktusok feloldására
- **Participáció** a döntések előkészítésében és meghozatalában,
- *Kialakult konfliktusok, viták esetén egyeztető tárgyalások, döntőbíráskodás, munkaügyi bíróság*

Kollektív tárgyalások

Célja a munkaadók és munkavállalók közötti megállapodás a munkavállalók munkaviszonnyal kapcsolatos igényeiről, eredménye a kollektív szerződés.

A kollektív tárgyalások tartalma:

- a jövedelemre,
- munkafeltételekre, és
- a felek kapcsolatára vonatkozó megállapodások

A kollektív szerződés hatóköre

A szerződés kötelező tartalmi elemei:

- **A megállapodás szintje**
- **Az érvényesség köre**, azaz, hogy milyen térségre (egész országra, vagy régióra), ágazatra (iparágra, tevékenységi körre) érvényes
- **Időbeli hatály** (érvényességi és felmondási idők)
- **A személyek köre**, akikre a szerződés kiterjed.

A kollektív szerződés tartalma

- **Az elosztási, anyagi viszonyokra vonatkozó kérdések**, (pl. bérrendszer, béremelés nagysága, pótlékok, borítékon kívüli juttatások);
- **a munkafeltételekre vonatkozó szabályok** (a konkrét munkaidő kialakítása, szabadság, kártérítési felelősség, fegyelmi szabályok, felmondás szabályai, stb.);
- **a két fél kapcsolatrendszerére vonatkozó szabályok** (az együttműködés folyamatai, elvei, szakszervezeti működés feltételei, panaszok, viták kezelésének módja).

VÉGEZETÜL: A TRIPARTIT

MAKROSZINTŰ ÉRDEKEGYEZTETÉS:

- NGTT (konzultatív)
- OKÉT („döntési” jogú)
- VKF („döntési” jogú)

FELSŐSZINTŰ MV. ÉRDEKEGYEZTETÉS

- OMB (döntési jogú)

ÉRDEKEGYEZTETÉS MEZZOSZINT

■ **ÁPBT > ÁPB- k**

■ **TERMÉSZETESEN MÁS
TIPUSÚ KAPCSOLATOK IS
LÉTEZNEK**



MANDRIK ISTVÁN OMB ÜGYVIVŐ
+36309411907

ÉRDEKEGYEZTETÉS ÜZEMI SZINT

- VÁLLALKOZÁSOK VEZETŐI ÉS A SZAKSZERVEZETEK EREDMÉNYES TÁRGYALÁSA = **MUNKABÉKE**
- MUNKAVÉDELMI KÉPVISELŐK JÓ MUNKÁJA = **EGÉSZSÉGES ÉS BIZTONSÁGOS MUNKAKÖRÜLMÉNYEK**

A munkavédelem aktuális kérdései, új kihívások a munkavédelemben.

A munkavédelmi képviselők tevékenységének fontossága.

ÉRDEKEGYEZTETÉS IDE –VAGY ODA:

A munkavédelem jelentése:

Minden nap egészségben
hazamenni a családukhhoz



EGYÜTT A KOCKÁZATOK MEGELŐZÉSÉÉRT

*Healthy Workplaces is Europe's
biggest occupational safety and
health campaign.*



A munkáltatók munkavédelemmel kapcsolatos feladatai, különös tekintettel a prevencióra

- A munkáltató általános preventív intézkedései
- A munkáltatók prevenciós feladatai a munkafolyamatra, a technológiára és az anyagra vonatkozóan
- A munkáltatók prevenciós feladatai a munkavégzés személyi feltételeire vonatkozóan
- A munkáltatók prevenciós kötelességei az egészséget nem veszélyeztető és a biztonságos munkavégzés követelményeinek megvalósulása érdekében
- A munkáltatók prevenciós feladatai a táv-munkavégzés tekintetében

MI A PREVENCIÓ?

- A prevenció megelőzést jelent: azon lépések, melyek minimalizálják illetve kiküszöbölik azokat a társadalmi, pszichológiai és szociális feltételeket, melyek érzelmi, fizikai betegségeket vagy társadalmi-gazdasági problémákat okoznak vagy hozzájárulnak ezek kialakulásához. (WIKIPEDIA)









A munkáltató általános preventív intézkedései

■ MUNKÁLTATÓK ÁLTALÁNOS FELELŐSSÉGE

- A HATÓKÖRBE DOLGOZÓK, A SZOLGÁLTATÁSBAN RÉSZTVEVŐK
- SZAKTEVÉKENYSÉG MŰSZAKI ÉS ORVOSI TEKINTETBEN...
- MÁR A LÉTESÍTÉSNEEL IS...
- MINŐSÍTETT VÉDŐESZKÖZÖK...



A munkáltatónak kötelessége megtenni a megfelelő óvintézkedéseket, ha valamilyen baleset, probléma elhárításáról, megelőzéséről vagy megoldásáról esik szó.



Személyi erőforrásokat



Egyéni védelmi eszközöket



Műszaki eszközöket

Ezt megelőzendő, a törvény előírja, hogy a vezető minden rendelkezésre álló eszközt köteles arra is felhasználni, hogy biztonságosan dolgoztasson.



Gazdasági erőforrásokat



Jogi, igazgatási eszközöket



Egészségügyi eszközöket



Szervezési eszközöket

A munkáltató általános preventív intézkedései

- MUNKÁLTATÓK ÁLTALÁNOS FELELŐSSÉGE
- A **HATÓKÖRBE**N DOLGOZÓK, A SZOLGÁLTATÁSBAN RÉSZTVEVŐK
- SZAKTEVÉKENYSÉG MŰSZAKI ÉS ORVOSI TEKINTETBEN...
- MÁR A LÉTESÍTÉSNEEL IS...
- MINŐSÍTETT VÉDŐESZKÖZÖK...





A munkáltató általános preventív intézkedései

- MUNKÁLTATÓK ÁLTALÁNOS FELELŐSSÉGE
- A HATÓKÖRBE DOLGOZÓK, A SZOLGÁLTATÁSBAN RÉSZTVEVŐK
- **SZAKTEVÉKENYSÉG MŰSZAKI ÉS ORVOSI TEKINTETBEN...**
- MÁR A LÉTESÍTÉSNEEL IS...
- MINŐSÍTETT VÉDŐESZKÖZÖK...





	32	7
13	24	78
72	34	



A munkáltató általános preventív intézkedései

- MUNKÁLTATÓK ÁLTALÁNOS FELELŐSSÉGE
- A HATÓKÖRBE DOLGOZÓK, A SZOLGÁLTATÁSBAN RÉSZTVEVŐK
- SZAKTEVÉKENYSÉG MŰSZAKI ÉS ORVOSI TEKINTETBEN...
- **MÁR A LÉTESÍTÉSNEEL IS**...(CSÚSZÁSVESZÉLY)
- MINŐSÍTETT VÉDŐESZKÖZÖK...





MANDRIK ISTVÁN OMB ÜGYVIVŐ
+36309411907

dénes fotó



MANDRIK ISTVÁN OMB ÜGYVIVŐ
+36309411907



MANDRIK ISTVÁN OMB ÜGYVIVŐ
+36309411907



MANDRIK ISTVÁN OMB ÜGYVIVŐ
+36309411907



MANDRIK ISTVÁN OMB ÜGYVIVŐ
+36309411907

A munkáltató általános preventív intézkedései

- **IVÓVÍZ, REND TISZTASÁG,**
- **MOZGÁSTÉR BIZTONSÁGI JELZÉSEK**
- **KÖZLEKEDÉSI ÚTVONALAK**
- **ANYAGMOZGATÁS**
- **VESZÉLYES ANYAGOK**
- **MEGVILÁGÍTÁS**
- **VILLAMOSSÁG**

HŐSÉGRIADÓ

Munkavédelmi ellenőrzések Vas megyében

	2011-es adatok	2012-es adatok
Ellenőrzött munkáltatók (db)	722	461
Szabálytalan munkáltatók (db)	549	258
Munkavédelmi bírság (db)	25	35
Munkavédelmi bírság (millió forint)	5,67	8,25
Figyelemfelhívások száma (db)	29	55
Eljárási bírság (db)	3	10
Összes érdemi intézkedés (db)	4 062	2 487

FORRÁS: VAS MEGYEI KORMÁNYHIVATAL
MUNKAVÉDELMI ÉS MUNKAÜGYI SZAKIGAZGATÁSI SZERVE



Hasznos tanácsok a kánikula idejére a hőguta megelőzése és kezelése érdekében **Idősek** számára



A 65 évnél idősebbek, fogyatékosok, vagy különösen a **szívbetegségekben és magas vérnyomás betegségben szenvedők** a melegben fokozódó panaszaikkal azonnal forduljanak orvoshoz!



Ha van elektromos **ventillátora**, használja a nagy melegben!
Kánikulai napokon a különösen **meleg** dél körüli, kora délutáni órákat **töltse otthon**, besötétített szobában, viszonylag hűvösben!



Nagy melegben **zuhanyozzon** langyos vagy hideg vízzel akár többször is!



Forró nyári napokon ne a **legmelegebb órákra** időzítse a piaci bevásárlást!

MIT IGYÁL



Víz, ásványvíz, tea

Szénsavmentes üdítők



Paradicsomlé, aludtej, kefir, joghurt

Levesek

MIT NE IGYÁL



Kávé, alkohol tartalmú italok



Magas koffein és cukortartalmú szénsavas üdítők

Azok, akik szívgyógyszert szednek, a vízajtás mellett is fogyasszanak elegendő mennyiségű folyadékot, azaz a szokásosnál egy literrel többet a forró napokon!

Hasznos tanácsok a kánikula idejére a **Fiatalok** számára



Széles karimájú **kalappal**, napszemüveggel véd meg a nap égető erejétől!
Könnyű, világos színű, bő szabású, pamut alapanyagú ruhát hordj forró napokon!



Bőrtípusodnak megfelelő fényvédő krémmel naponta többször kendd be bőröd! (Ha nagyon világos a bőröd, kék a szemed, használj 10 feletti napvédő faktoros naptejet!



Nagy melegben zuhanyozz langyos vagy hideg vízzel akár többször is!
Tölts 1-2 órát légkondicionált helyiségben!



Ha kánikulában a szabadban sportolsz, gyakran hűtsd magad és fogyassz legalább 4 l folyadékot!
Fontos a sópótlás is!

MIT IGYÁL



Víz, ásványvíz, tea

Szénsavmentes üdítők



Paradicsomlé,
aludtej, kefir, joghurt

Levesek

MIT NE IGYÁL



Kávé, alkohol
tartalmú italok



Magas koffein
és cukortartalmú
szénsavas üdítők



MANDRIK ISTVÁN OMB ÜGYVIVŐ
+36309411907

A munkáltató általános preventív intézkedései

- **IVÓVÍZ, REND TISZTASÁG,**
- **MOZGÁSTÉR BIZTONSÁGI JELZÉSEK**
- **KÖZLEKEDÉSI ÚTVONALAK**
- **ANYAGMOZGATÁS**
- **VESZÉLYES ANYAGOK**
- **MEGVILÁGÍTÁS**
- **VILLAMOSSÁG**





2013/07/02 03:12 PM



A munkáltató általános preventív intézkedései

- IVÓVÍZ, REND TISZTASÁG,
- **MOZGÁSTÉR** BIZTONSÁGI JELZÉSEK
- KÖZLEKEDÉSI ÚTVONALAK
- ANYAGMOZGATÁS
- VESZÉLYES ANYAGOK
- MEGVILÁGÍTÁS
- VILLAMOSSÁG

MOZGÁSTÉR



MANDRIK ISTVÁN OMB ÜGYVIVŐ
+36309411907



MANDRIK ISTVÁN OMB ÜGYVIVŐ
+36309411907



MANDRIK ISTVÁN OMB ÜGYVIVŐ
+36309411907

A munkáltató általános preventív intézkedései

- IVÓVÍZ, REND TISZTASÁG,
- MOZGÁSTÉR **BIZTONSÁGI JELZÉSEK**
- KÖZLEKEDÉSI ÚTVONALAK
- ANYAGMOZGATÁS
- VESZÉLYES ANYAGOK
- MEGVILÁGÍTÁS
- VILLAMOSSÁG



Anyag:	Méret: /mm/	Nettó ár:
öntapadó fólia	Ø 20 /10 db	160.-
öntapadó fólia	Ø 50	90.-
öntapadó fólia	Ø 100	130.-
öntapadó fólia	Ø 150	220.-

5. Tűzvédelmi tájékoztató jel

Alak: téglalap vagy négyzet

Fehér piktogram vörös alapon. A vörös szín a jel felületének legalább 50%-át teszi ki.



Tűzvíz tömlő



Létra



Tűzoltó készülék



Tűzbejelentő
telefon



Iránymutató
(kiegészítő táblaként)

A 11. § (1) bekezdés szerinti sárga-fekete, illetve vörös-fehér csikozás





Рекламно – производственная компания «GIFT»
предлагает следующие услуги по
разработке и изготовлению:



Спецпечать, противопожарная полиграфия, знаки безопасности.

ЗАПРЕЩАЮЩИЕ ЗНАКИ БЕЗОПАСНОСТИ



ПРЕДУПРЕЖДАЮЩИЕ ЗНАКИ БЕЗОПАСНОСТИ



УКАЗАТЕЛЬНЫЕ ЗНАКИ БЕЗОПАСНОСТИ



ЗНАКИ ПОЖАРНОЙ БЕЗОПАСНОСТИ



ЭВАКУАЦИОННЫЕ ЗНАКИ БЕЗОПАСНОСТИ



ПЛАКАТЫ И ЗНАКИ ЭЛЕКТРОБЕЗОПАСНОСТИ



ИНФОРМАЦИОННЫЕ ЗНАКИ



ПРЕДПИСЫВАЮЩИЕ ЗНАКИ БЕЗОПАСНОСТИ



www.giftinfo.promdex.com
e-mail: giftinfo@ukr.net

тел.: (063) 246-15-74
тел.: (097) 366-66-50
тел.: (091) 319-45-59

A munkáltató általános preventív intézkedései

- IVÓVÍZ, REND TISZTASÁG,
- MOZGÁSTÉR BIZTONSÁGI JELZÉSEK
- **KÖZLEKEDÉSI ÚTVONALAK**
- ANYAGMOZGATÁS
- VESZÉLYES ANYAGOK
- MEGVILÁGÍTÁS
- VILLAMOSSÁG



Szolgáltatásaink

- Gépjárművek gépi mosása, ápolása, szervizelése.
- Gépjárművek hibafeltárása.
- Műszaki vizsgára felkészítés, vizsgáztatás.
- Környezetvédelmi felülvizsgálat.
- Autóbussz, tehergépjármű műszeres futómű ellenőrzése.
- Lengéscsillapító ellenőrzése tanúsítással (szgk, tdk, 3,5 t-ig).
- Gépjárművek fényezése, alvázvédelme
- Kárpitos munkák végzése.
- ülészsztat készítés
- ponyvajavítás
- műanyaghegesztés
- Gépi munkák végzése.
- esztergálás
- fékdob, fékbetétek szabályozása
- Karambolos járművek javítása.

**VÁLASSZA SZOLGÁLTATÁSAINKAT
BALESETMENTES**

KÖZLEKEDÉST KIVÁNNUNK

BIZTOS ÚTRA KELLÜNK!

25/07/2013 11:07



MANDRIK ISTVÁN OMB ÜGYVIVŐ
+36309411907

A munkáltató általános preventív intézkedései

- IVÓVÍZ, REND TISZTASÁG,
- MOZGÁSTÉR BIZTONSÁGI JELZÉSEK
- KÖZLEKEDÉSI ÚTVONALAK
- **ANYAGMOZGATÁS**
- VESZÉLYES ANYAGOK
- MEGVILÁGÍTÁS
- VILLAMOSSÁG

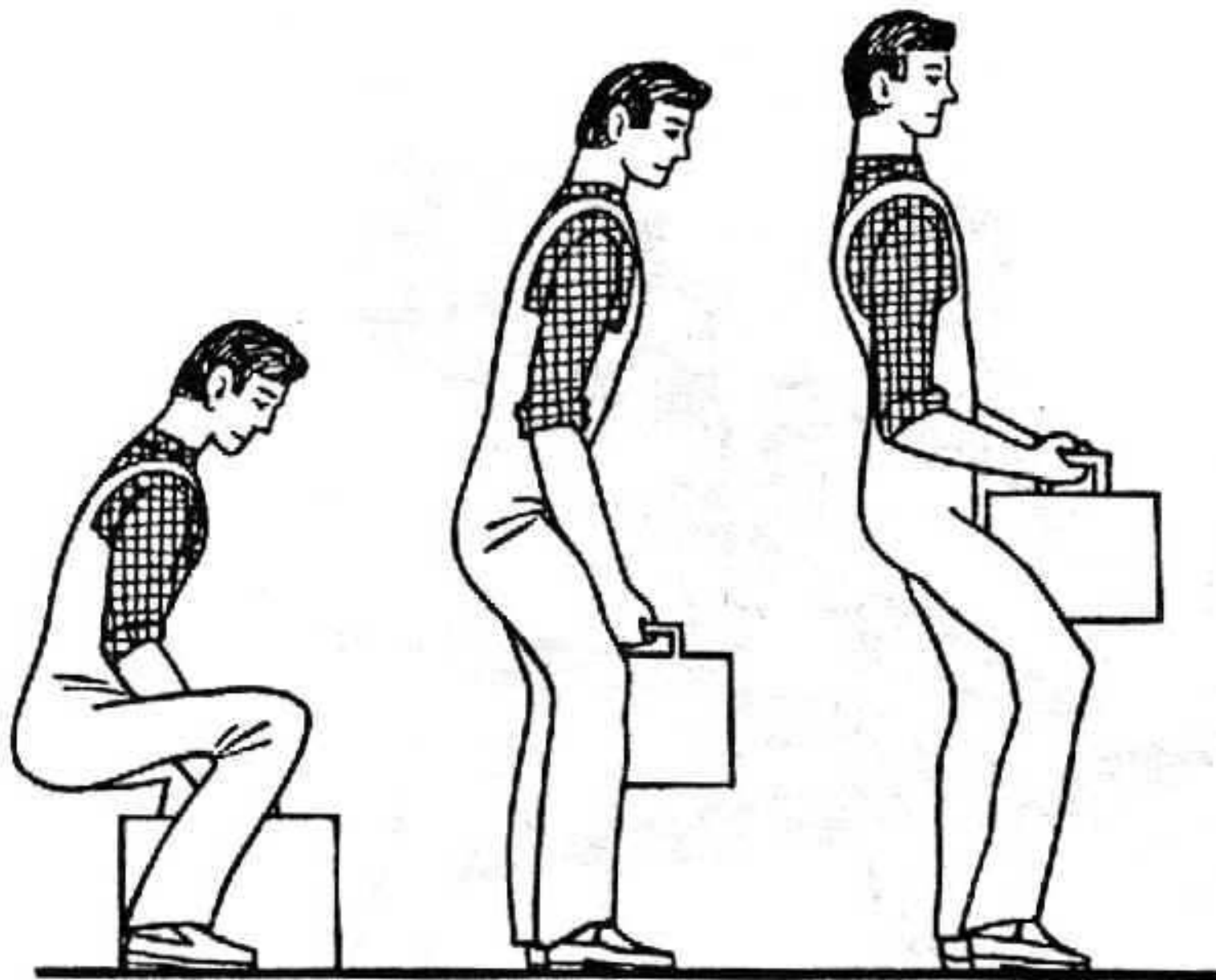



10333711007



SZÁLLÍTÓSZALAG, GÖRGŐ, SURRANTÓ, BÉKA



MANDRIK ISTVÁN OMB ÜGYVIVŐ
+36309411907

EGYKEREKŰ TARGONCA



MANDRIK ISTVÁN OMB ÜGYVIVŐ
+36309411907

A munkáltató általános preventív intézkedései

- IVÓVÍZ, REND TISZTASÁG,
- MOZGÁSTÉR BIZTONSÁGI JELZÉSEK
- KÖZLEKEDÉSI ÚTVONALAK
- ANYAGMOZGATÁS
- **VESZÉLYES ANYAGOK**
- MEGVILÁGÍTÁS
- VILLAMOSSÁG

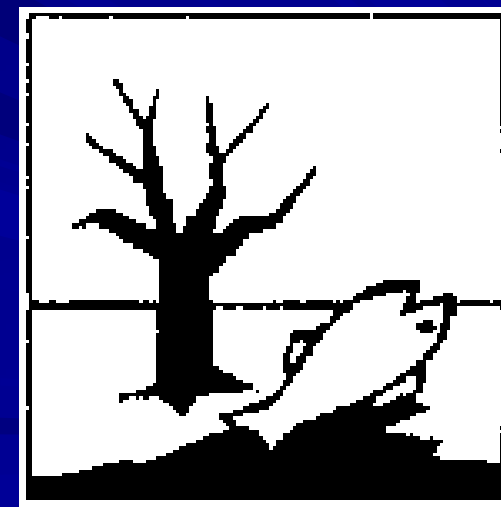
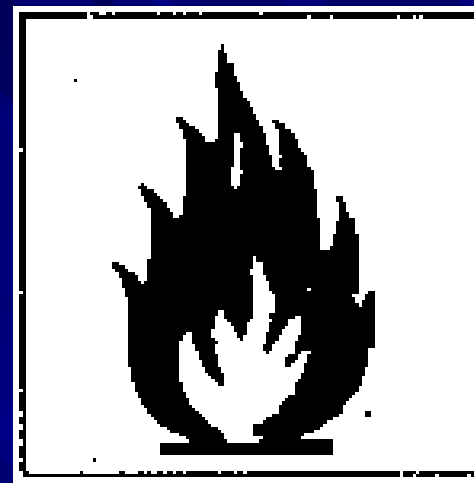
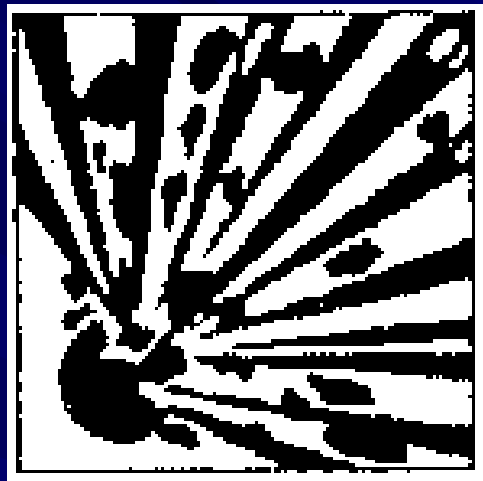

MANDRIK ISTVÁN OMB ÜGYVIVŐ
+36309411907

A munkáltató általános preventív intézkedései

- IVÓVÍZ, REND TISZTASÁG,
- MOZGÁSTÉR BIZTONSÁGI JELZÉSEK
- KÖZLEKEDÉSI ÚTVONALAK
- ANYAGMOZGATÁS
- VESZÉLYES ANYAGOK
- **MEGVILÁGÍTÁS**
- VILLAMOSSÁG

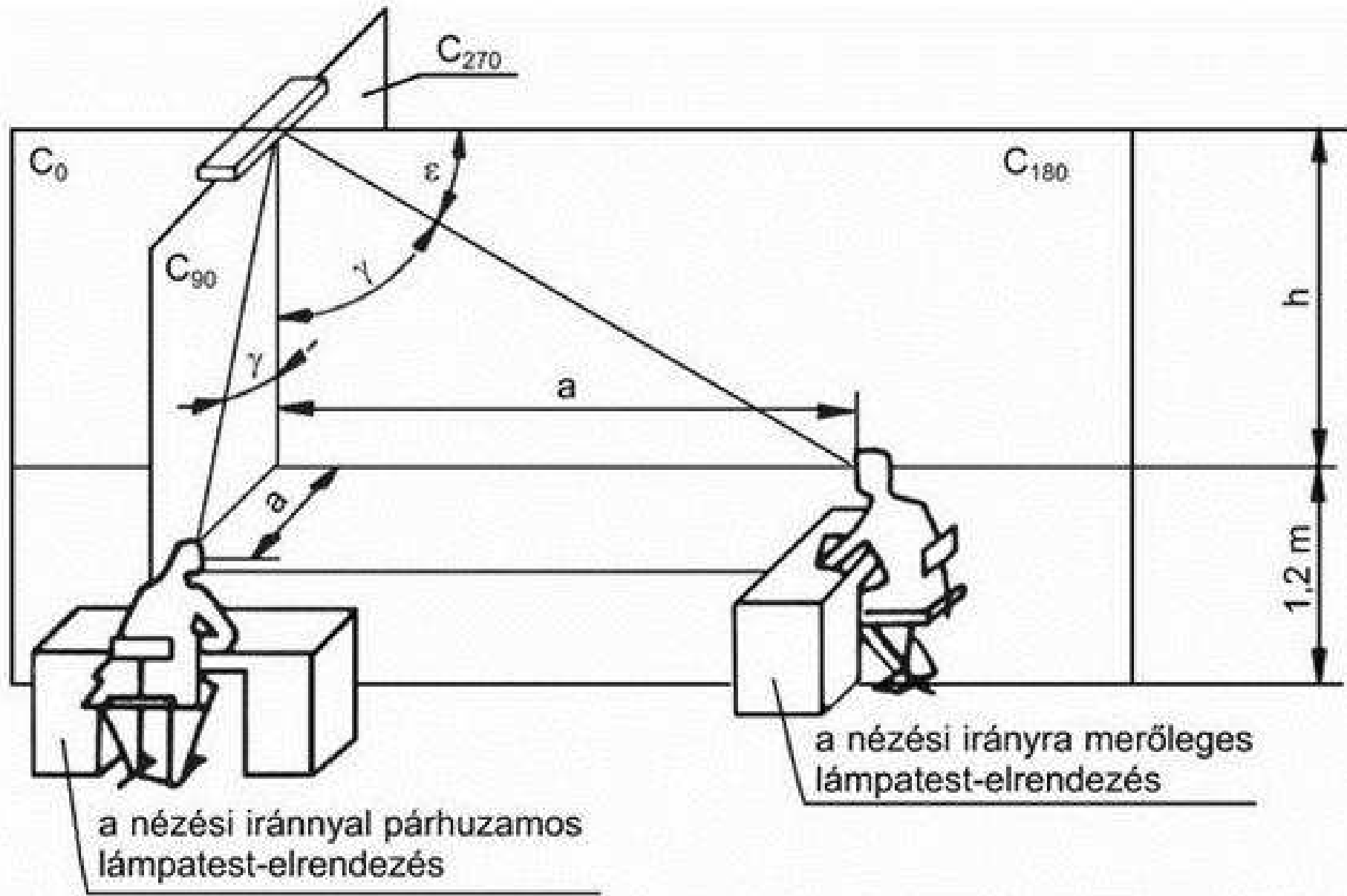

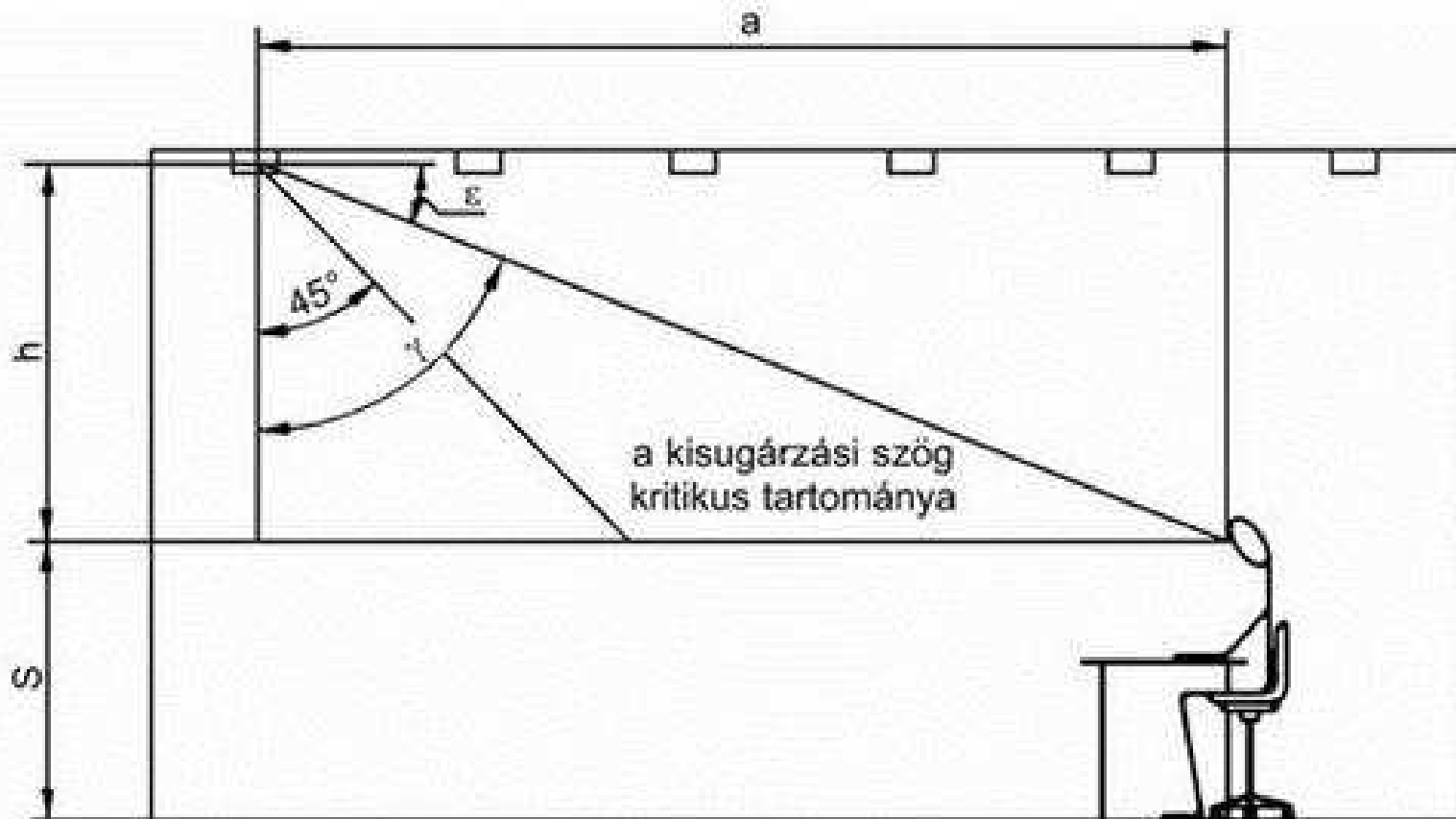

ε – ernyőzési tartomány

γ – kisugárzási szög

a – vízszintes távolság a néző szeme és a helyiség legtávolabbi kápráztató lámpatestjének középpontjában húzott függőleges között

h – függőleges távolság a szemmagasság síkja és a világítótestek középpontjának síkja között

S – szemmagasság: az ülő ember átlagos szemmagassága 1,2 m, az álló emberé 1,65 m a padlószint fölött

ERGONÓMIAI KÖVETELMÉNYEK

színvisz szabadás	Fényszín	izzó- lámpa	kisfe- szültségű halogén- lámpa	torpefe- szültségű halogén- lámpa	tényrsű	kompakt fényrsű	higany- lámpa	kevert- fényű lámpa	tém- halogén- lámpa	nagynyó- mású nátrium- lámpa
1	Meleg	+	+	+	+	+			+	
	Semleges				+	+			+	
	Hideg				+	+			+	
2	Meleg				+				+	
	Semleges				+				+	
	Hideg				+				+	
3	Meleg				+		+	+		+
	Semleges				+		+	+		
	Hideg				+					
4	Meleg									+
	Semleges									
	Hideg									

FENYFORRÁSOK FENYENEK MINŐSEGE

FÉNYÁRAM + GAZDASÁGOSSÁG

Működés	4	óra/nap				
Áramdíj	48	ft/kWh				
Elvárt fényáram	1 750	lumen				
	Wolframszálas izzó	Halogén izzó	Fluoreszcens fénycső	Kompakt fénycső	Hidegkatódos fluoreszcens lámpa (CCFL)	LED
Áramfogyasztás (W)	100	87	33	33	33	20
Hatékonyság (%)	2,00	3,00	10,00	11,00	18,00	22,00
Fényáram (lm/W)	17,50	20,00	55,00	55,00	55,00	88,00
Teljes fényáram	1 750	1 739	1 833	1 833	1 833	1 760
Élettartam (óra)	1 000	2 000	5 000	5 000	30 000	30 000
Kereskedelmi ár (ft)	50	200	600	1 500	5 000	15 000
1. év	7 058	6 294	2 936	3 836	7 336	16 402
2. év	14 066	12 388	5 272	6 172	9 672	17 803
3. év	21 074	18 482	7 608	8 508	12 008	19 205
4. év	28 082	24 576	9 944	10 844	14 344	20 606
5. év	35 090	30 670	12 280	13 180	16 680	22 008
6. év	42 098	36 763	14 616	15 516	19 016	23 410
7. év	49 106	42 857	16 952	17 852	21 352	24 811
8. év	56 114	48 951	19 288	20 188	23 688	26 213
9. év	63 122	55 045	21 624	22 524	26 024	27 614
10. év	70 130	61 139	23 960	24 860	28 360	29 016

A munkáltató általános preventív intézkedései

- IVÓVÍZ, REND TISZTASÁG,
- MOZGÁSTÉR BIZTONSÁGI JELZÉSEK
- KÖZLEKEDÉSI ÚTVONALAK
- ANYAGMOZGATÁS
- VESZÉLYES ANYAGOK
- MEGVILÁGÍTÁS
- **VILLAMOSSÁG**



**ÁRAMÜTÉS
VESZÉLYE**

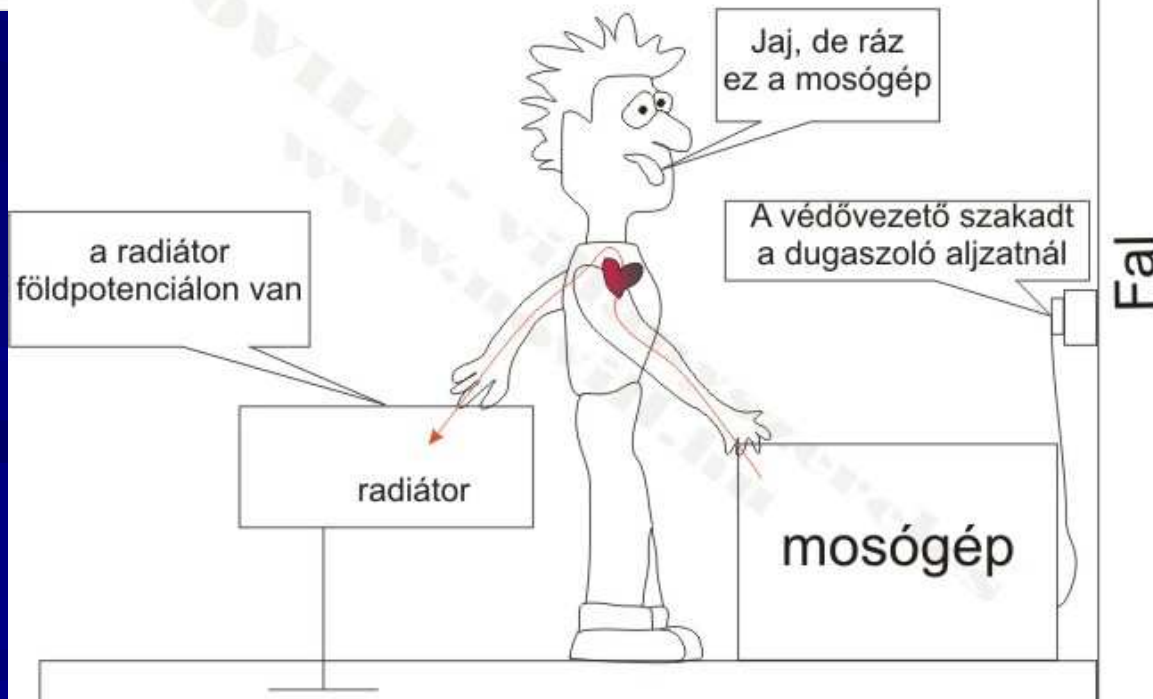



MANDRIK ISTVAN OMB UGYVIVO
+36309411907

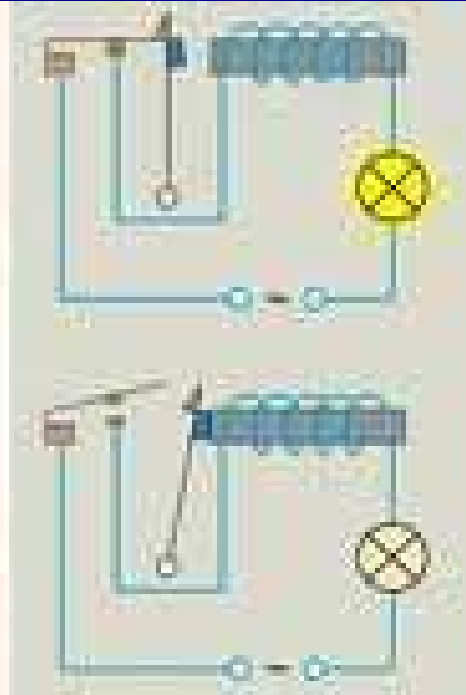
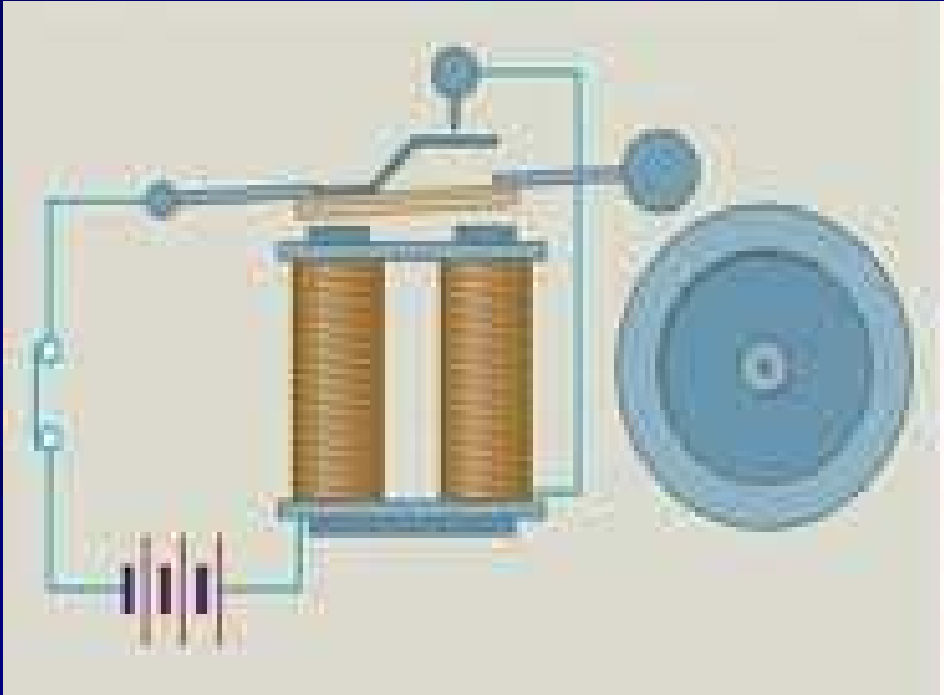
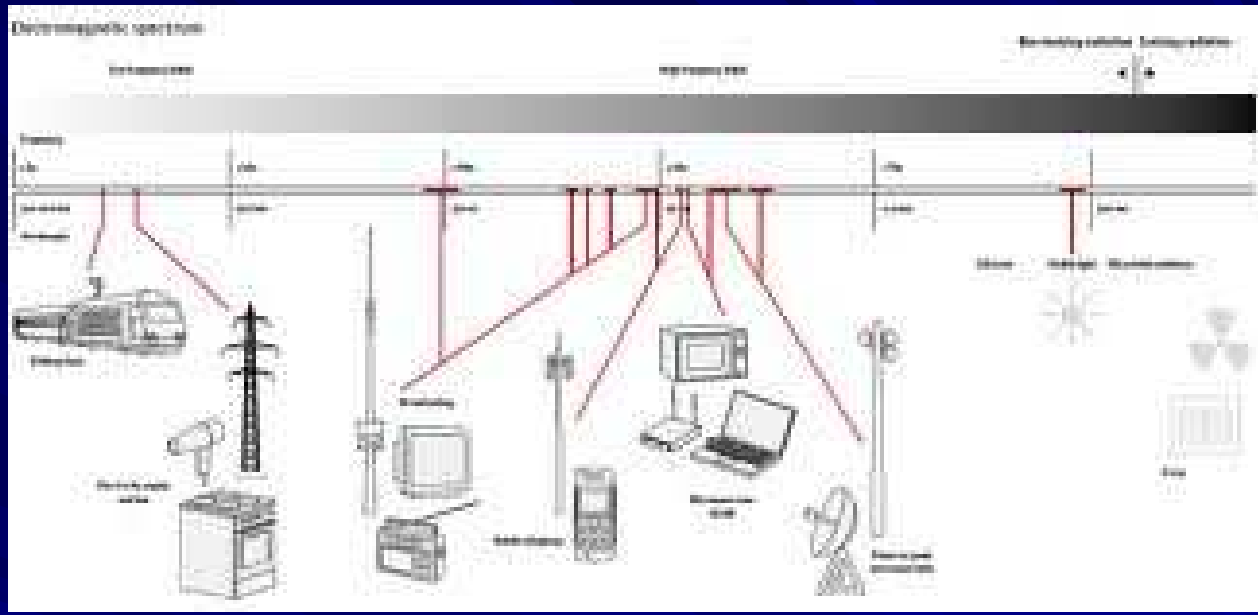



**A vezeték
8,3 méterre
volt a földtől**

**Az állvány
8,5 méter
magas**

**MANDRIK ISTVAN OMB UGYVIVO
+36309411907**

A munkáltató általános preventív intézkedései

- **ZAJ POR REZGÉS**
- HŐMÉRSÉKLET (KÜLSŐ-BELSŐ MUNKA)
- PADLÓZAT
- VÉSZKIJÁRAT
- NEMDOHÁNYZÓK VÉDELME
- GÉPKÖNYV
- ÉRTHETŐ UTASÍTÁSOK

10. táblázat
Laboratóriumi tevékenység, műszeres vizsgálatok

Munkahigiénés műszeres, laboratóriumi vizsgálatok főbb mutatói	Év				
	2001.	2002.	2003.	2004.	2005.
Munkahelyi levegővizsgálat (légszennyező vegyi anyag)	23 902	27 443	30696	17 902	11231
Munkahelyi porvizsgálat Gravimetriás	2 472	3 900	3 438	3 059	1289
Konimetriás	-	15	9	-	-
Metabolit (biológiai monitor)	36 269	40 297	38 719	36 535	23439
Munkahelyi zaj,(felmérő + ellenőr- ző)	6 038	8 322	8 447	6 384	3890
Munkahelyi rezgés.Kéz/kar rezgés	91	59	105	46	82
Egésztest rezgés	51	57	23	53	29
A laboratóriumi vizsgálatok összes száma	68 823	78 065	81 437	63 979	39960



A foglalkozási megbetegedések kórformánkénti megoszlása férfiak és nők között

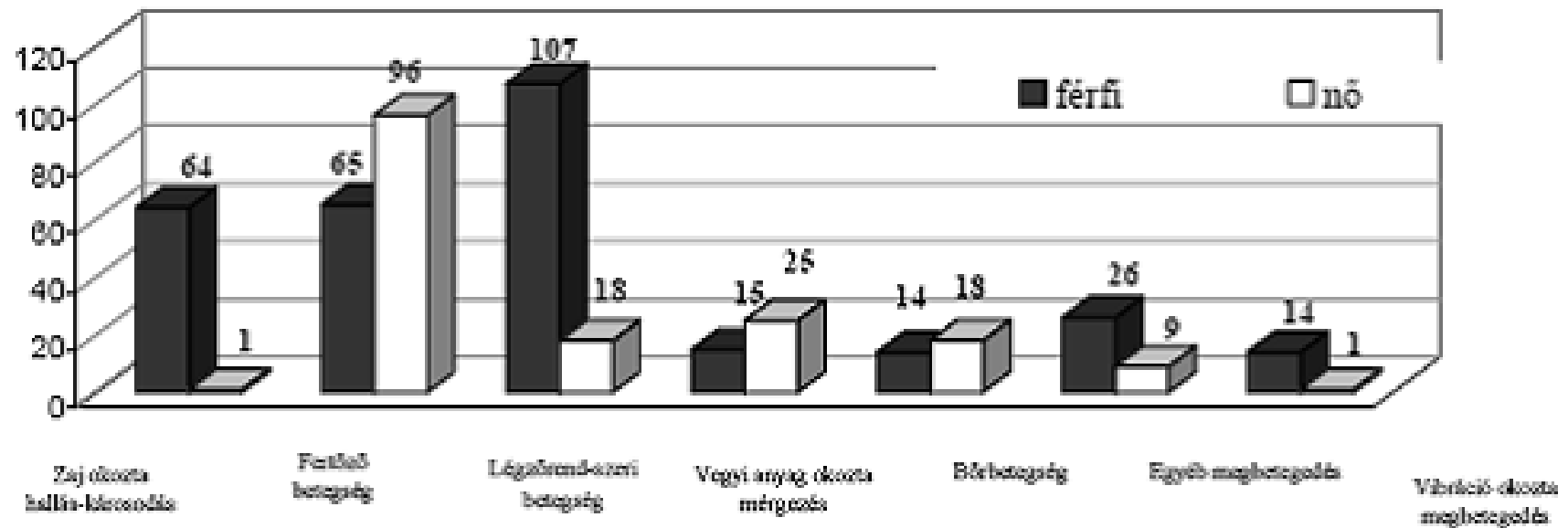

A munkáltató általános preventív intézkedései

- ZAJ POR REZGÉS
- **HŐMÉRSÉKLET (KÜLSŐ-BELSŐ MUNKA)**
- PADLÓZAT
- VÉSZKIJÁRAT
- NEMDOHÁNYZÓK VÉDELME
- GÉPKÖNYV
- ÉRTHETŐ UTASÍTÁSOK

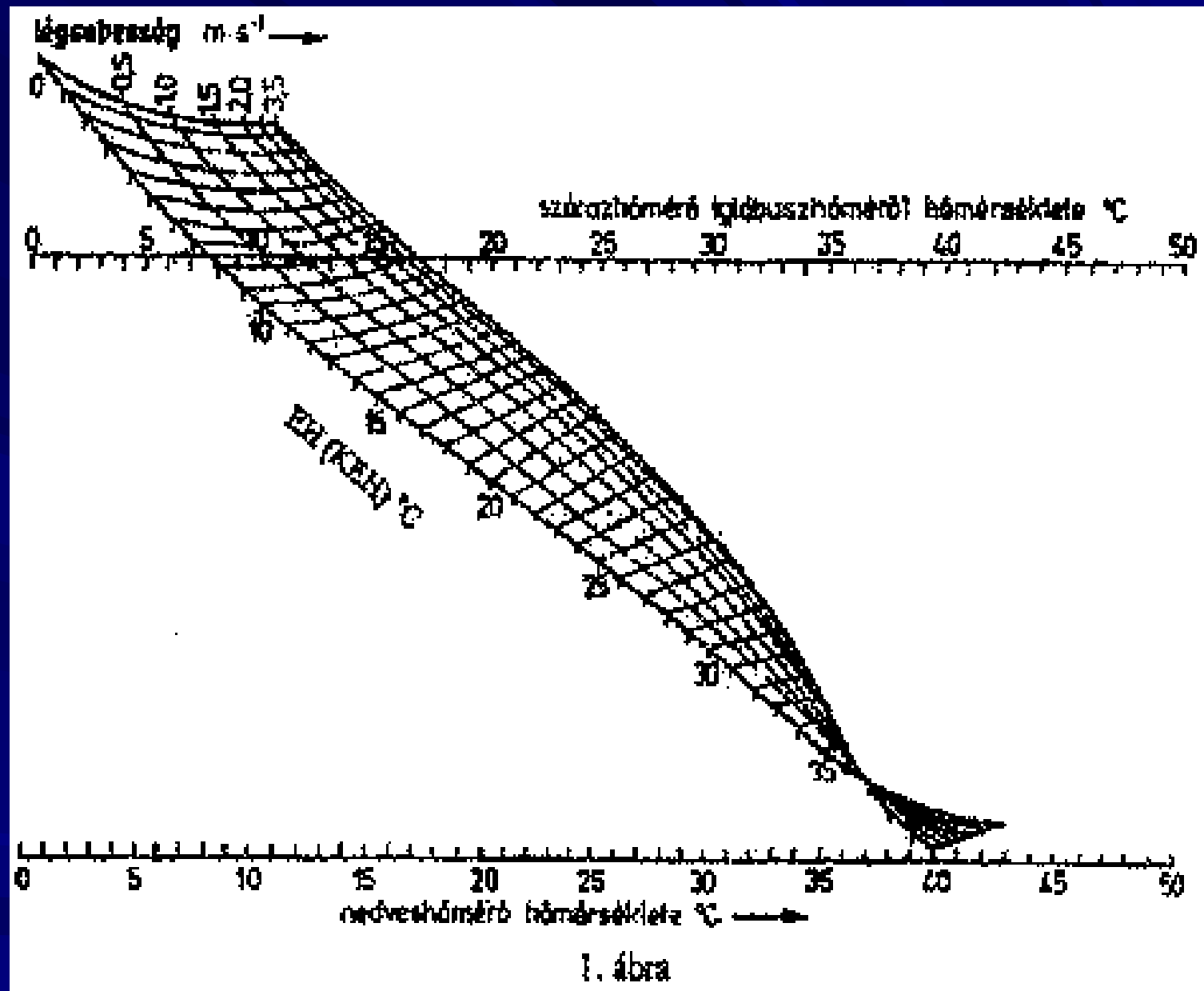

MANDRIK ISTVÁN OMB ÜGYVIVŐ
 +36309411907

Hideg évszak

	LH
Szellemi munka	20-22
Könnyű fizikai munka	18-20
Közepesen nehéz fizikai munka	14-18
Nehéz fizikai munka	12-14

Meleg évszak

	LH	EH	Max. EH, KEH
Szellemi munka	21-24	20	31
Könnyű fizikai munka	19-21	19	31
Közepesen nehéz fizikai munka	17-19	15	29
Nehéz fizikai munka	15-17	13	27

LH: Léghőmérséklet, EH: effektív hőmérséklet, KEH: korrigált effektív hőmérséklet

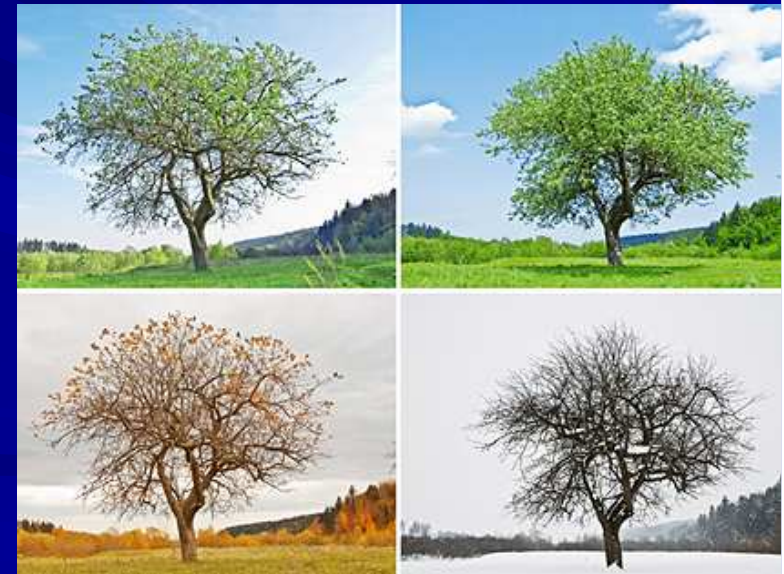
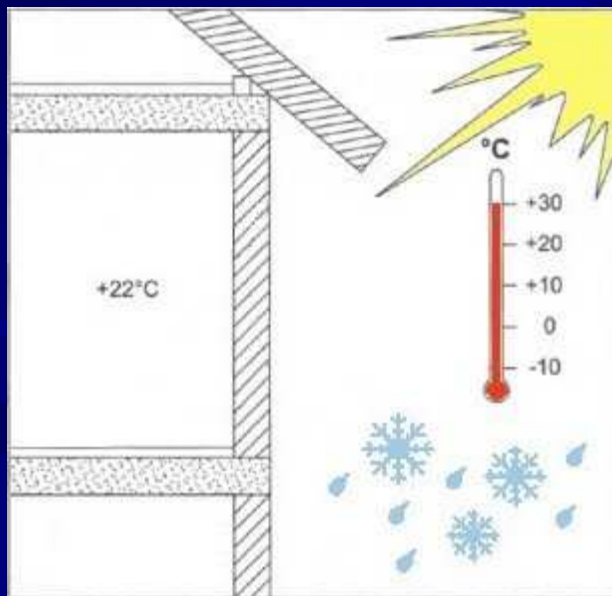

A munkáltató általános preventív intézkedései

- ZAJ POR REZGÉS
- HŐMÉRSÉKLET (KÜLSŐ-BELSŐ MUNKA)
- **PADLÓZAT**
- VÉSZKIJÁRAT
- NEMDOHÁNYZÓK VÉDELME
- GÉPKÖNYV
- ÉRTHETŐ UTASÍTÁSOK



STVÁN OMB ÜGYVIVŐ
6309411907

A munkáltató általános preventív intézkedései

- ZAJ POR REZGÉS
- HŐMÉRSÉKLET (KÜLSŐ-BELSŐ MUNKA)
- PADLÓZAT
- **VÉSZKIJÁRAT**
- NEMDOHÁNYZÓK VÉDELME
- GÉPKÖNYV
- ÉRTHETŐ UTASÍTÁSOK

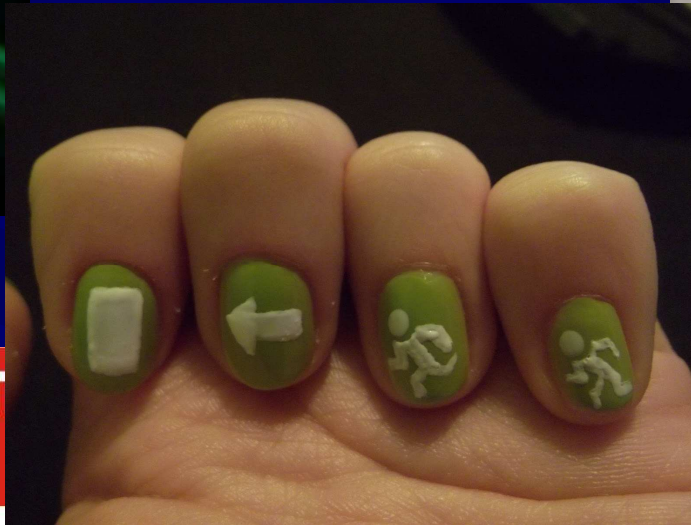

TŰZESET (KÁRESET) BEJELENTÉSE:

MENTŐK: 104

TŰZOLTÓSÁG: 105

RENDŐRSÉG: 107

**NEMZETKÖZI
SEGÉLYHÍVÓ: 112**



- A TŰZESET, KÁRESET PONTOS HELYE
- MI ÉG, MILYEN KÁRESET TÖRTÉNT
- VAN-E VESZÉLYBEN EMBERÉLET
- A JELZŐ NEVE, A JELZÉSRE HASZNÁLT TÁVBESZÉLŐ SZÁMA

Kijárat

Vészkiárat

+36309411907



VIVÓ

A munkáltató általános preventív intézkedései

- ZAJ POR REZGÉS
- HŐMÉRSÉKLET (KÜLSŐ-BELSŐ MUNKA)
- PADLÓZAT
- VÉSZKIJÁRAT
- **NEMDOHÁNYZÓK VÉDELME**
- GÉPKÖNYV
- ÉRTHETŐ UTASÍTÁSOK

DOHÁNYZÁSRA
KIJELÖLT
HELY



**DOHÁNYZÁSRA
KIJELÖLT HELY**

SMOKING AREA
ZONE FUMEUR
RAUCHERZONE

МЕСТО ДЛЯ КУРЕНИЯ

A dohányzásról leszokáshoz segítséget kaphat az alábbi telefonszámon:
06 40 200 493



TILOS A DOHÁNYZÁS

NO SMOKING
INTERDICTION DE FUMER
RAUCHEN VERBOTEN
КУРЕНИЕ ЗАПРЕЩЕНО

A dohányzásról leszokáshoz segítséget kaphat, illetve
törvényszegés észlelése esetén észrevételt tehet
az alábbi telefonszámon:
06 40 200 493

www.leteszemacigit.hu

39/2013. (II. 14.) Korm. rendl.

Göngyl Dénes

**DOHÁNYZÁS ÉS NYÍLT LÁNG
HASZNÁLATA**



TILOS!



MANDRIK ISTVÁN OMB ÜGYVIVŐ
+36309411907

A munkáltató általános preventív intézkedései

- ZAJ POR REZGÉS
- HŐMÉRSÉKLET (KÜLSŐ-BELSŐ MUNKA)
- PADLÓZAT
- VÉSZKIJÁRAT
- NEMDOHÁNYZÓK VÉDELME
- GÉPKÖNYV
- **ÉRTHETŐ UTASÍTÁSOK**

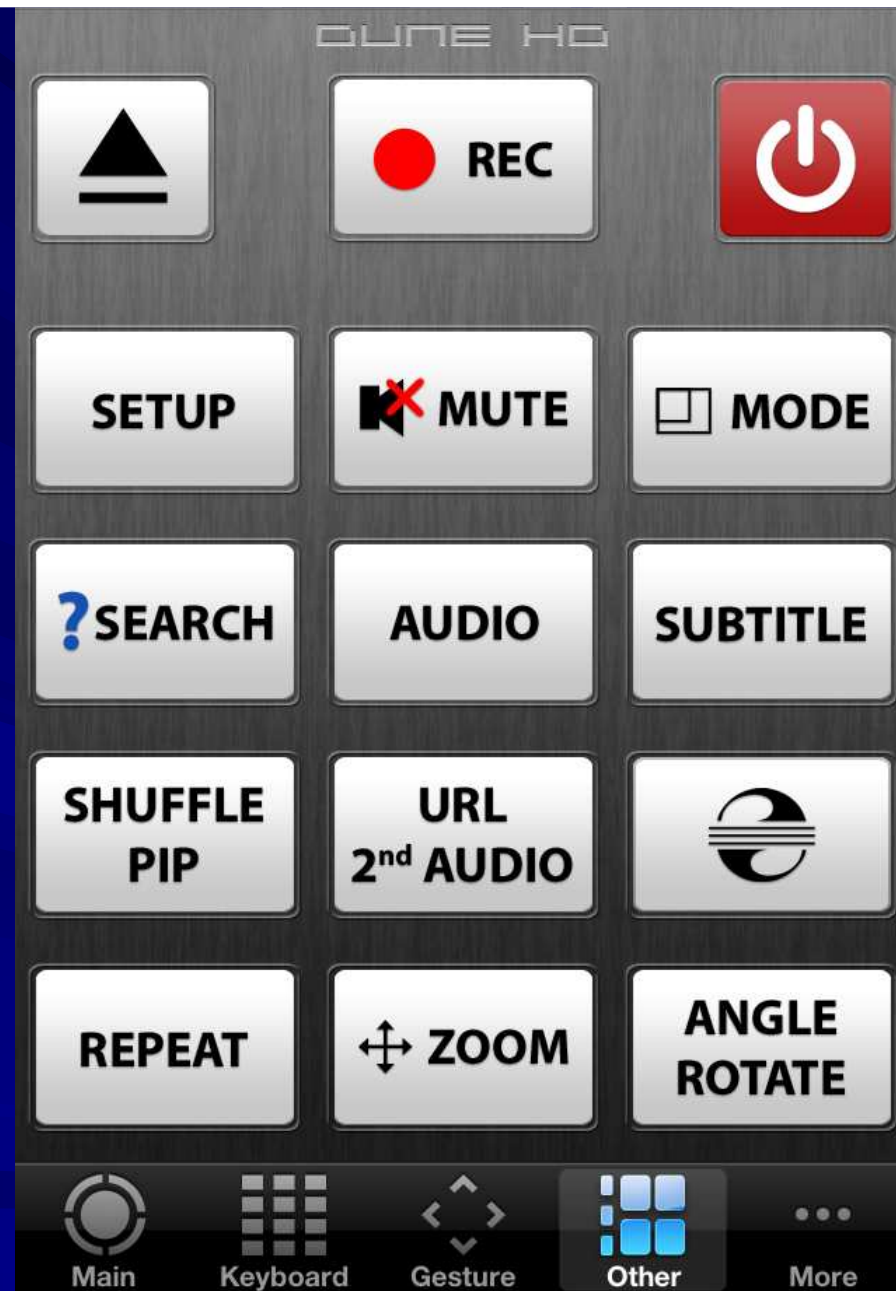

MANDRIK ISTVÁN OMB ÜGYVIVŐ
+36309411907



AMIKET NEM TANÍTOTTAK AZ ISKOLÁBAN:

- hogyan kell adózni
- mi az az adó
- hogyan szavazzunk
- hogyan írjunk egy önéletrajzot, motivációs levelet
- hogyan bankoljunk
- hogyan kérjünk diákhitelt
- hogyan vásároljunk autót vagy házat

Hála istennek a Pitagorasz tételről
viszont mindent tudok...

NYÜLTAMpontCOM





MANDRIK ISTVÁN OMB ÜGYVIVŐ
+36309411907



MANDRIK ISTVÁN OMB ÜGYVIVŐ
+36309411907

A munkáltatók prevenciós feladatai a munkafolyamatra, a technológiára és az anyagra vonatkozóan

- **ÖSSZEhangolás**
- **Kockázatértékelés, kockázatelemzés**
- **Veszélyes infrastruktúra – iparbiztonság**
- **Elsősegélynyújtás – helye eszközei módja tájékoztatás**

501

FILM- RENDEZŐ

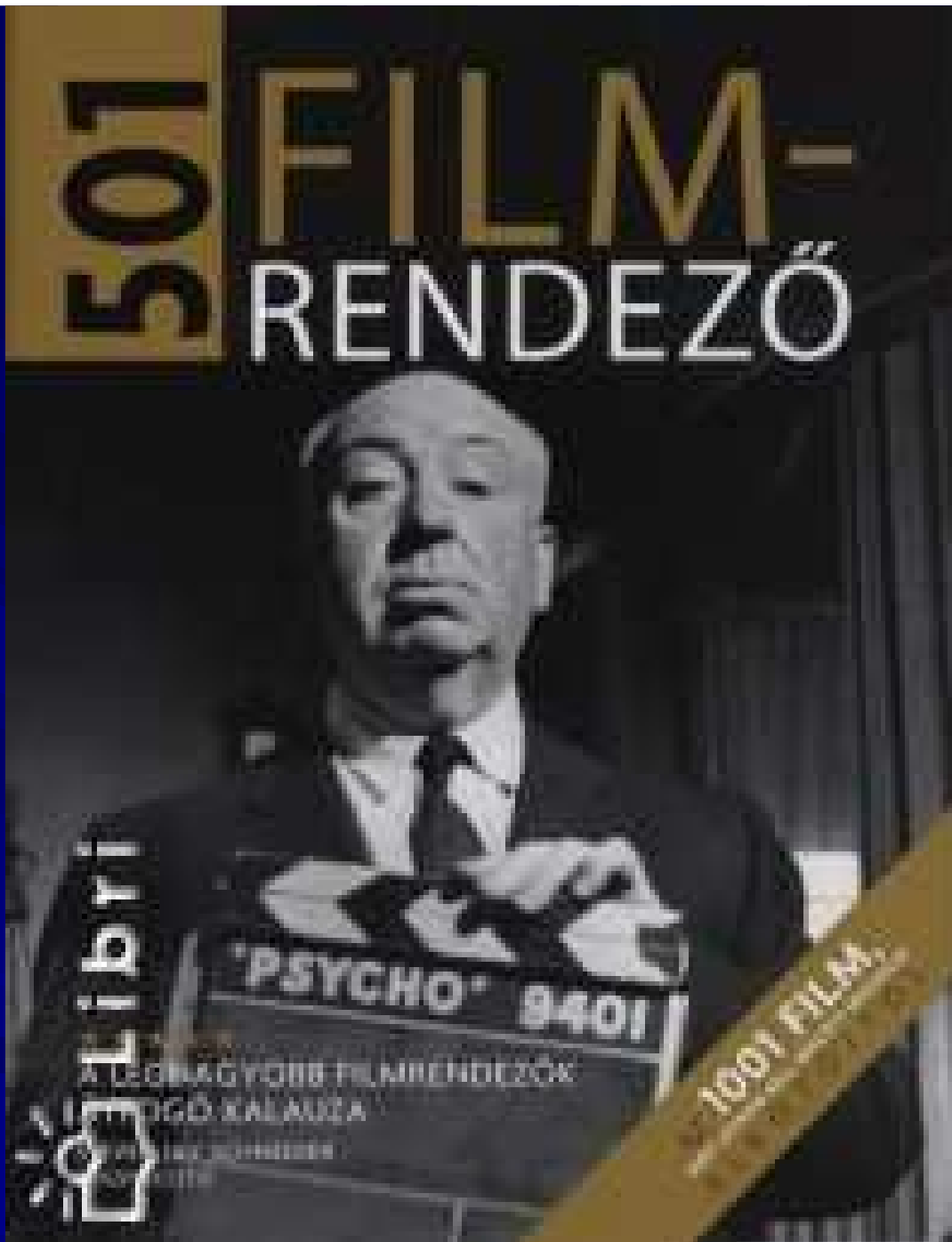

Sor- szám	Tevékenység	Időtartam (nap)																				
		1	2	3	4	5	6	7	8	9	10	11	12	13	14	15	16	17	18	19	20	21
1	Régi csempék eltávolítása	■	■																			
2	Villanyvezeték helyének vésése	■	■	■																		
3	Vízvezeték helyének vésése			■																		
4	Villany vezetőkezelése, kábelezése				■	■	■															
5	Vízvezeték falba helyezése				■																	
6	Vezetékek elfedése, faljavítás					■	■	■	■													
7	Burkolás								■	■	■	■	■	■	■	■						
8	Festés, mázolás									■	■	■	■	■	■	■	■	■	■			
9	Konyhabútor beépítése																			■	■	
10	Parkettacsiszolás																			■	■	
11	Lakkozás																				■	■



A munkáltatók prevenciós feladatai a munkafolyamatra, a technológiára és az anyagra vonatkozóan

- ÖSSZEhangolás
- Kockázatértékelés, kockázatelemzés
- Veszélyes infrastruktúra – iparbiztonság
- Elsősegélynyújtás – helye eszközei módja tájékoztatás



MANDRIK ISTVÁN OMB ÜGYVIVŐ
+36309411907



MENTŐK: 104

TŰZOLTÓK: 105

RENDŐRSÉG: 107











A munkáltatók prevenciós feladatai a munkavégzés személyi feltételeire vonatkozóan

- SZEMÉLYI EGÉSZSÉGÜGYI ALKALMASSÁG FELVÉTELKOR
- RENDSZERES ORVOSI VIZSGÁLAT
- PÁLYAALKALMASSÁGI
- SÉRÜLÉKENY CSOPORTOK
- SZEMÉLYI SZAKMAI TUDÁS ÉS VÉGZETTSÉGVIZSGÁLAT > OKJ.....

- Felvétel előtt alk.
- Sérülés után
- Rendszeresen
- PÁV.....
- Sérülékeny csop.



Képzettség vizsgálat

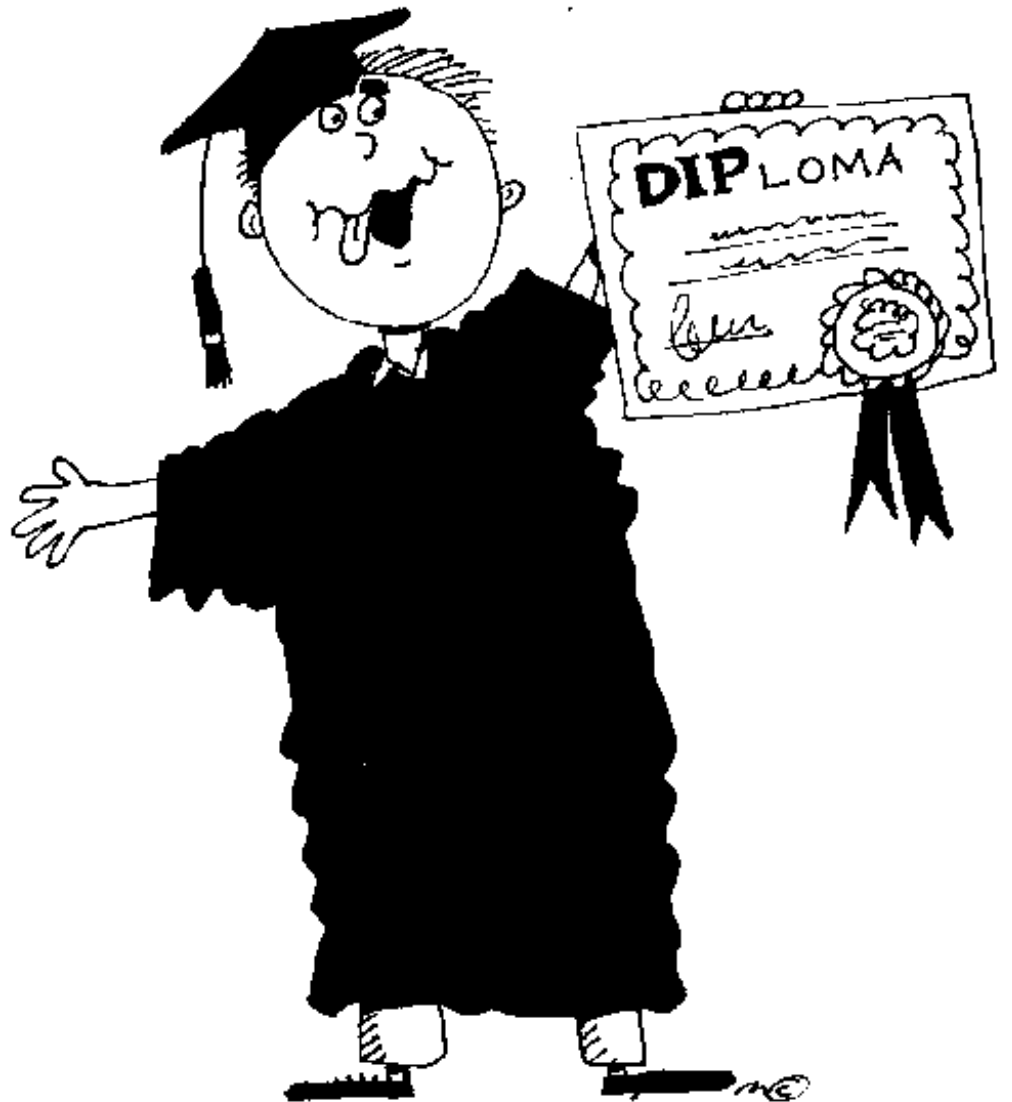



NYILVÁN OMB ÜGYVIVŐ
+36309411907

A munkáltatók prevenciós kötelességei az egészséget nem veszélyeztető és a biztonságos munkavégzés követelményeinek megvalósulása érdekében

- **VESZÉLYES TECHNOLÓGIA CSERÉJE VESZÉLYTELENRE (KEVÉSBÉ VESZÉLYESRE)**
- **MONOTÓNIA CSÖKKENTÉSE**
- **PSZICHOSZOCIÁLIS KOCKÁZATOK**
- **ÁTFOGÓ PREVENCIÓS STRATÉGIA**
- **MUNKAVÉDELMI AKCIÓPROGRAM**
- **MUNKAVÉDELMI OKTATÁS**

Veszélyes munka



■ Monotonia



A baleset minősítése

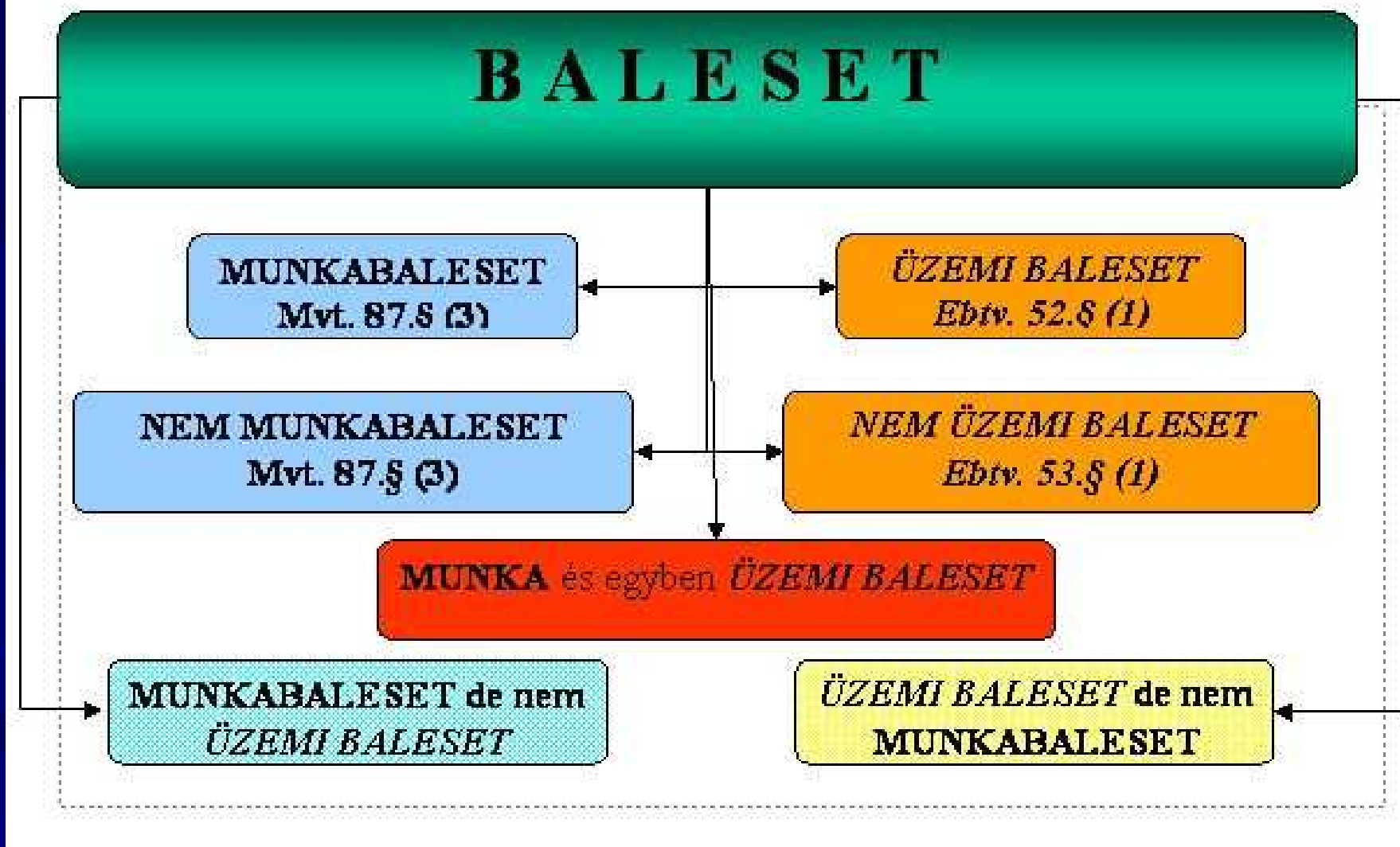

Halálos munkabalesetek száma Magyarországon, 2000-2012



Forrás: Nemzeti Statisztikai Hivatal, 2013. március 14. |  | www.ksh.hu

MANDRIK ISTVAN OMB ÜGYVIVŐ
+36309411907

Pszichoszociális kockázatok



MANDRIK ISTVÁN OMB ÜGYVIVŐ
+36309411907

A munkáltatók prevenciós kötelességei az egészséget nem veszélyeztető és a biztonságos munkavégzés követelményeinek megvalósulása érdekében

- VESZÉLYES TECHNOLÓGIA CSERÉJE VESZÉLYTELENRE (KEVÉSBÉ VESZÉLYESRE)
- MONOTÓNIA CSÖKKENTÉSE
- PSZICHOSZOCIÁLIS KOCKÁZATOK
- **ÁTFOGÓ PREVENCIÓS STRATÉGIA**
- **MUNKAVÉDELMI AKCIÓPROGRAM**
- **MUNKAVÉDELMI OKTATÁS**



MANDRIK ISTVAN OMB UGYVIVO
+36309411907



MANDRIK ISTVÁN OMB ÜGYVIVŐ
+36309411907







HUMANIA
HRS GROUP INC.





Jubileumi pillanatok a Humánia szemével

Visegrád, X. Munkajogi Konferencia

MANDRIK ISTVÁN OMB ÜGYVIVŐ
+36309411907

A munkáltatók prevenciós feladatai a táv-munkavégzés tekintetében

- **ATIPIKUS FOGLALKOZTATÁS!!!!**
- **A MUNKAVÁLLALÓ LAKÁSÁN**
- **A MUNKAVÁLLALÓ ESZKÖZEIVEL**
- **A MUNKAVÉGZÉS HELYSZÍNÉNEK
ELLENŐRZÉSE A MUNKAVÉDELMI
KÉPVISELŐI HÁLÓZATON
KERESZTÜL..... (A MUNKAVÁLLALÓ HOZZÁJÁRULÁSÁVAL)**

Internetes
munkában
van a JÖVŐ!

MANDRIK ISTVÁN OMB ÜGYVIVŐ
+36309411907



MANDIRI STAVAN OMBUDIVIC

+36309411907



11 1907



203



MANDRIK ISTVÁN OMB ÜGYVIVŐ
+36309411907



MANDRIK ISTVAN OMB UGYVIVO
+36309411907



MANDRIK ISTVÁN OMB ÜGYVIVŐ
+36309411907

DOLGOZNI SZERETTÉL VOLNA?



ITTHON ÉN VAGYOK A FŐNÖK.

MANDRIK ISTVÁN OMB ÜGYVIVŐ
+36309411907



MANDRIK ISTVAN OMB UGYVIVŐ
+36309411907

A munkáltatók prevenciós feladatai a táv-munkavégzés tekintetében

A munkavédelem jelentése:

Minden nap egészségben
hazamenni a családukhhoz





- Biztonságos hazaérkezést kívánok mindenkinek





KÖSZÖNÖM A FIGYELMET



MANDRIK ISTVÁN PBSZ Kft.
+36309411907